

由于我们在不断努力改进产品，我们保留样本数据更改的权利！

Because we are constantly striving to improve products, we reserve the right to revise the sample data.



丹泉·让水尽其所能
Danquan·More than power.



CDL/CDLF 系列
立式多级离心泵

CDL/CDLF SERIES
VERTICAL MULTI-STAGE
CENTRIFUGAL PUMP

地址：上海市奉贤区大叶公路2058弄26号

电话：+86-21-57402333 传真：+86-21-57405777

服务热线：400-605-0108 邮编：201402

Address: No.26,Lane 2058,Daye Road,Fengxian District,Shanghai.

Tel: +86-21-57402333 Fax: +86-21-57405777

Service hot-line: 400-605-0108 zip:201402

<http://www.dqpump.com>

上海丹泉泵业(集团)有限公司
SHANGHAI DANQUAN PUMP(GROUP)CO.,LTD.



企业简介

上海丹泉泵业(集团)有限公司,是国内知名的以泵业经营为主业,涉及电机、阀门、电控系统、给排水设备、机械铸造、电气产品等相关领域,集科研、制造、营销、服务为一体的科、工、贸企业集团。

集团现拥有总资产达5.8亿元,注册总资金达1.2亿元,总员工1300多人,在上海、浙江、江苏等长江三角洲地区拥有8家铸造厂、1家电机厂以及多家工程设备安装和设备管理控股子公司。集团生产总部位于上海市奉贤区,占地面积59800m²,生产性建筑面积占地26800m²,其中工程技术人员80多名,主要由全国知名水泵专家教授和高级工程师构成,形成了具有创新思维的梯队人才结构。集团先后通过并获得了“ISO9001:2008质量管理体系认证证书”、“ISO 14001:2004环境管理体系认证证书”、“中国国家强制性产品认证证书”、“中国化工装备总公司化工装备产品定点生产(供应)证书”、“上海市卫生许可批件”、“质量、信誉、服务优秀企业”、“企业文化建设先进单位”等光荣称号。

集团在全国各大中城市设立了分公司、130多个办事处以及分支机构,并建立了完善的营销服务网络,拥有一支1000多人的营销服务队伍,为广大用户提供强有力的技术支持和专业、完善的售前、售中、售后服务。目前,集团自主研发生产水泵、无负压供水设备、智能化箱式泵站、中水处理设备、电气控制设备、成套供水设备等,产品广泛应用于市政建设、农田水利、火力发电、石油化工、冶金矿山、消防环保、食品、航运、医药和轻纺等各个领域。同时,集团还建立了在国内领先的水利测试中心,拥有国内最先进、最完备的制造装备体系,综合实力在中国泵行业名列前茅。

面向21世纪,丹泉人始终保持着“奋发拼搏,自强不息”的敬业精神,把“科技创新、技能创新、管理创新、市场创新、营销创新”作为发展主题,把“以优质的产品质量和服务,为客户创造价值,为社会创造效益”作为经营宗旨,把“以人为本,质量为先”作为经营理念,把“效率团队,科技创新”作为基本准则,把“致力泵业,专业发展”作为战略核心,把“国际品牌,百年丹泉”作为宏伟目标,将以优质的产品、优良的服务、创新的经营,致力于塑造民族泵业品牌,屹立于世界泵业之林,为中国水工业领域的发展贡献力量。

锐意进取,永不懈怠,把握机遇、乘势而为、全面升级、跨越发展,誓愿领军中国泵业,打造最具影响力的中国乃至世界的一流创新企业,让其成为以泵业为聚集区的代名词,不懈努力!

目录 CONTENTS

■ 性能范围、产品范围	01
■ 应用、运行条件、泵、电机、型号意义	02
■ 性能曲线应用	03
■ 最大环境温度	03
■ 最小进口压力	04

性能曲线、性能表、安装图、尺寸和重量

■ CDL1	05
■ CDL2	07
■ CDL3	09
■ CDL4	11
■ CDL8	13
■ CDL12	15
■ CDL16	17
■ CDL20	19
■ CDL32	21
■ CDL42	23
■ CDL65	25
■ CDL85	27
■ CDL120	29
■ CDL150	31

性能范围

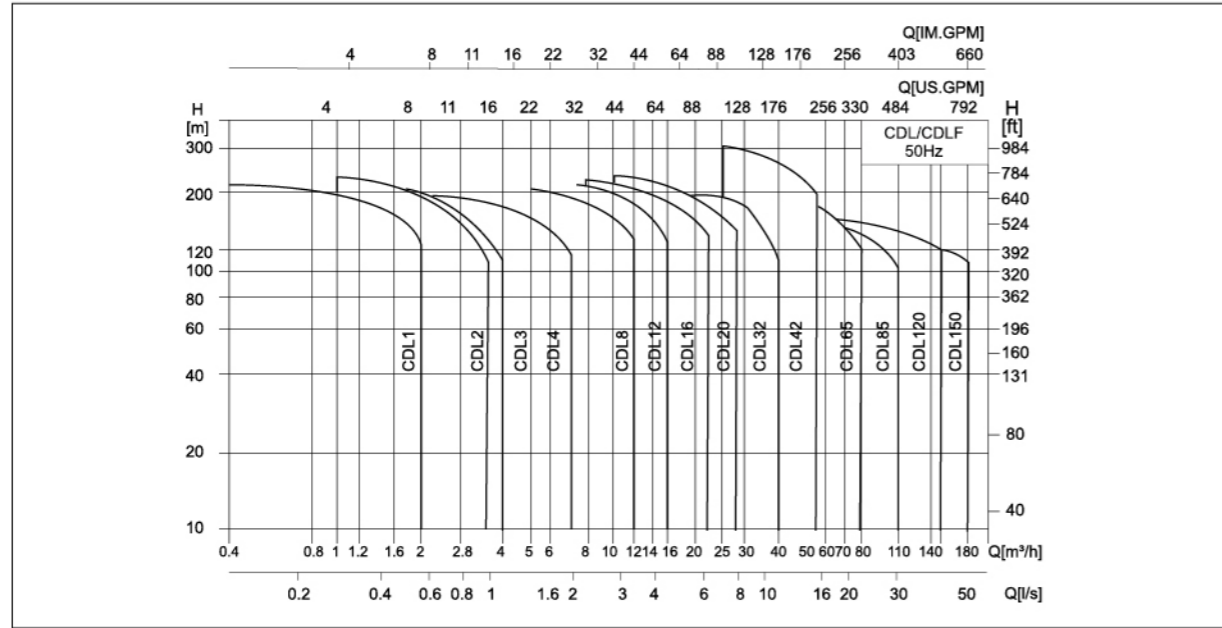

产品范围

说明	CDL 1	CDL 2	CDL 3	CDL 4	CDL 8	CDL 12	CDL 16	CDL 20	CDL 32	CDL 42	CDL 65	CDL 85	CDL 120	CDL 150
额定流量(m³/h)	1	2	3	4	8	12	16	20	32	42	65	85	120	150
额定流量(L/s)	0.28	0.56	0.83	1.1	2.2	3.3	4.4	5.6	8.9	11.7	18	24	33	41.6
流量范围(m³/h)	0.4-2	1-3.5	1.2-4	1.5-7	5-12	7-16	8-22	10-28	16-40	25-55	30-80	50-110	60-150	80-180
流量范围(L/s)	0.11-0.56	0.28-0.97	0.33-1.1	0.42-1.9	1.4-3.3	1.9-4.4	2.2-6.1	2.8-7.8	4.4-11.1	6.9-15.3	8.3-22.2	13.8-30.5	16.7-41.7	22-50
最大压力(bar)	21	23	22	21	21	22	22	23	26	30	22	17	16	16
电机功率(kw)	0.37-2.2	0.37-2.2	0.37-2.2	0.37-2.2	0.37-2.2	0.37-2.2	0.37-2.2	0.37-2.2	0.37-2.2	0.37-2.2	0.37-2.2	0.37-2.2	0.37-2.2	0.37-2.2
温度范围(m³)	-15~+120													
最高效率	44	46	54	59	64	63	66	69	76	78	80	81	74	73
类型														
CDL	●	●	●	●	●	●	●	●	●	●	●	●	●	●
CDLF	●	●	●	●	●	●	●	●	●	●	●	●	●	●
CDL管路联接														
DIN法兰	DN25	DN25	DN25	DN32	DN40	DN50	DN50	DN50	DN65	DN80	DN100	DN100	DN125	DN125
椭圆法兰	G1	G1	G1	G1¼	G1½									
CDLF管路联接														
DIN法兰	DN25	DN25	DN25	DN32	DN40	DN50	DN50	DN50	DN65	DN80	DN100	DN100	DN125	DN125
卡套接头	●	●	●	●	●	●	●	●						
管螺纹	●	●	●	●	●	●	●	●						

应用

CDL/CDLF是一种多功能产品，可以输送从自来水到工业液体的各种不同介质，适用于不同介质，适用于不同温度、流量和压力范围，CDL适用于无腐蚀性液体。
 供水：水厂过滤与输送，水厂分区送水、主管增压、高层建筑增压。
 工业增压：流程水系统、清洗系统、高压冲洗系统、消防系统。
 水处理：过滤系统、反渗透系统、蒸馏系统、分离器、游泳池。
 灌溉：农田灌溉、喷灌、滴灌。

运行条件

稀薄、干净、非易燃易爆并不含固体颗粒或纤维的液体。
 液体温度：常温型-15℃至+70℃ 热水型+70℃至+120℃
 环境温度：最高+40℃
 海拔：最高1000m

泵

CDL/CDLF为安装标准电机的非自吸立式多级离心泵，电机轴通过泵头用联轴器直接与泵轴联接，拉杆螺栓将耐压筒，过流部件固定在泵头和进出水段之间，泵进出水口在泵底同一直线上；本泵可根据需要配置只能保护器，对泵干转、缺相、过载等进行有效保护。

电机

电机为全封闭，风冷式二级标准电机。
 防护等级：IP55
 绝缘等级：F
 标准电压：50Hz: 1×200-230/240V 3×200-220/346-380V
 3×220-240/380-415V 3×380-415V

型号意义

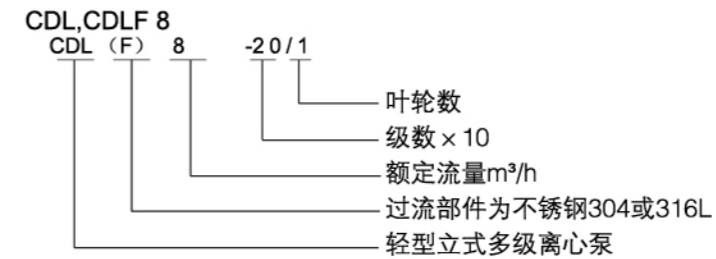

性能曲线

- 下列说明适用于后面所有的曲线：
- 1、所有的曲线都基于电机在恒速2900r/min或2950r/min的测量值。
 - 2、曲线容差符合ISO9906。
 - 3、测试采用20℃不含空气的水，运动粘度为1mm²/s。
 - 4、泵的使用参照加粗曲线的性能范围，以防流量过小产生过热的和流量过大使电机过载等。

应用

型号	曲线号
CDL,CDLF1	
1-2-3-23	1
1-25-1-36	2
CDL,CDLF2	
2-2-15	1
2-18-2-26	2
CDL,CDLF3	
3-2-3-23	1
3-25-3-36	2
CDL,CDLF4	
4-2-4-16	1
4-19-4-22	2
CDL,CDLF8	
8-2/1-8-12	1
8-14-8-20	3
CDL,CDLF12	
12-2-12-10	1
12-12-12-18	3
CDL,CDLF16	
16-2-16-8	1
16-10-16-16	3
CDL,CDLF20	
20-1-20-8	1
20-10-20-17	3
CDL,CDLF32	
32-10-1-32-70	1
32-80-2-32-120	4
32-130-32-140	5
CDL,CDLF42	
42-10-1-42-60	1
42-70-2-42-90	4
42-100-2-42-130-2	5
CDL,CDLF65	
60-10-1-65-50	1
65-60-2-65-80-1	4
CDL,CDLF85	
85-10-1-85-50-2	1
85-50-85-60	4
CDL,CDLF120,150	6

下图表示压力和温度的极限，压力和温度须在所示范围内。

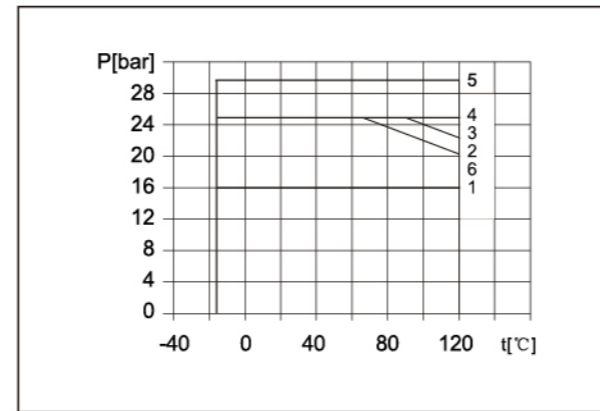

最大环境温度

当泵在环境温度大于40°C或海拔大于1000m下运行时，由于空气密度低冷却效果差，电机输出功率P₂会有一定降低。泵在上述情况下运行电机功率需配大。

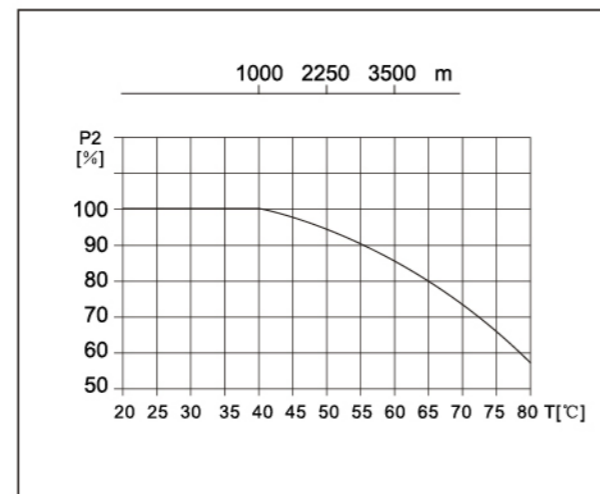

最小进口压力NPSH

如果泵中的压力低于输送液体的蒸汽压力，可能发生气蚀，为避免气蚀，确保泵进口侧有一最小压力，最大吸程H[m]可按下列式计算：

$$H = P_b \times 10.2NPSH - H_f - H_v - H_s$$

P_b=大气压力[bar]

(大气压力可设定为1bar)

在闭式系统中，P_b为系统压力[bar]

NPSH=净正吸头[m]

(可从NPSHY曲线上泵可能的最大流量处读取)

H_f=入口的管路损失[m]

H_v=蒸汽压力[m]

H_s=安全余量=最小0.5m水头

如计算所得H为正值，泵可在最大吸程H情况下运行。

如计算所得H为负值，必须有一最小进口压力H的水头。

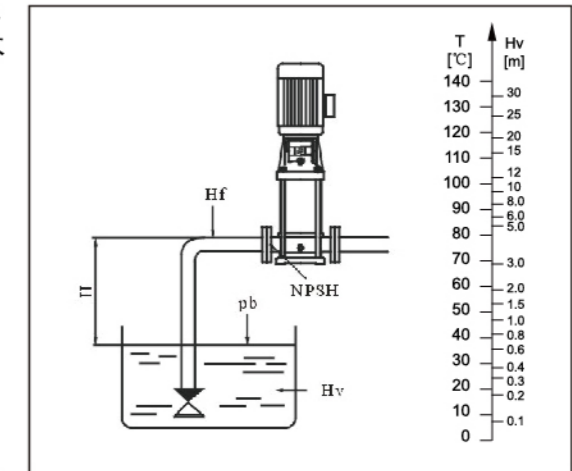

检查确保泵不会、没有处于气蚀状态

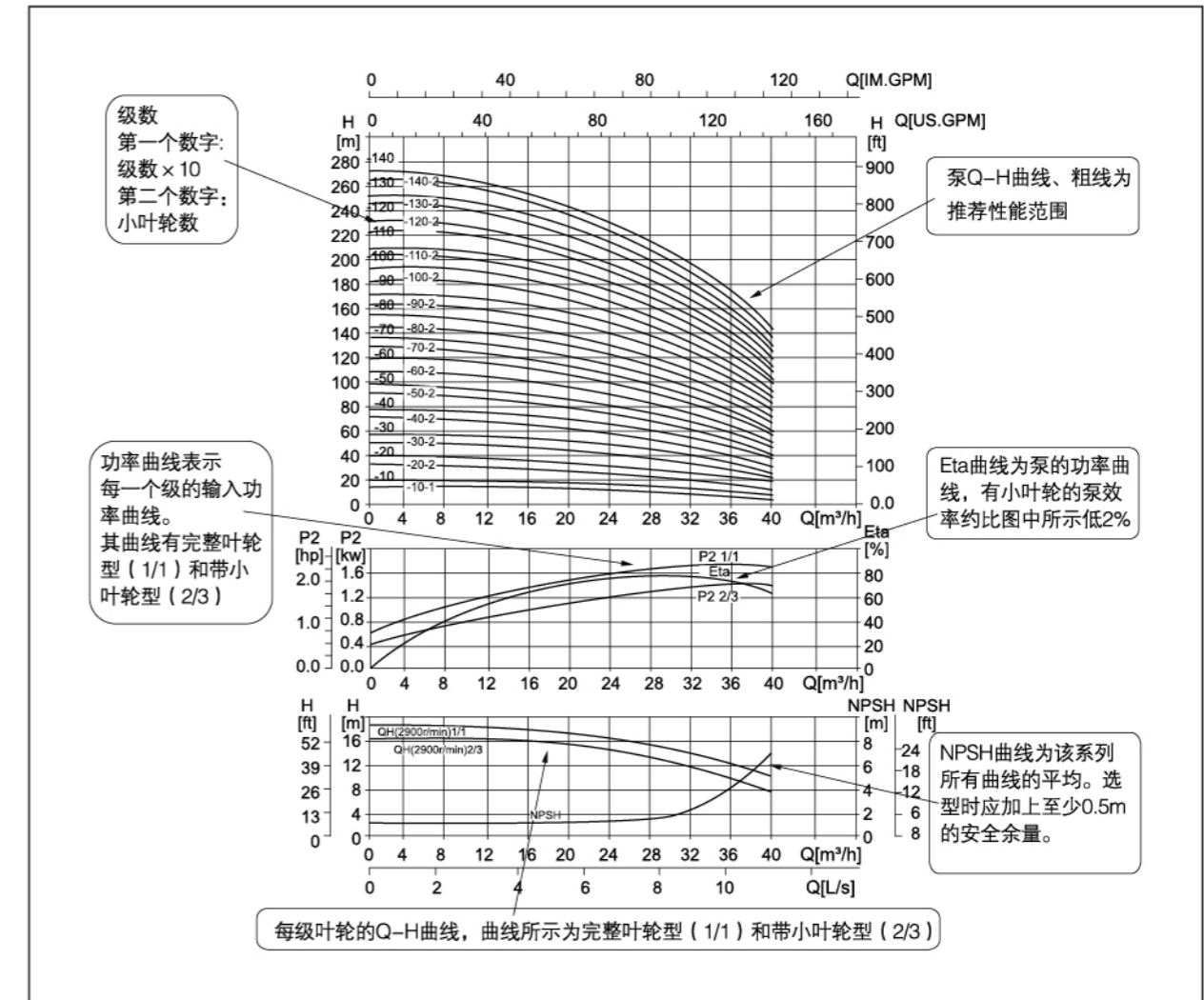

性能曲线

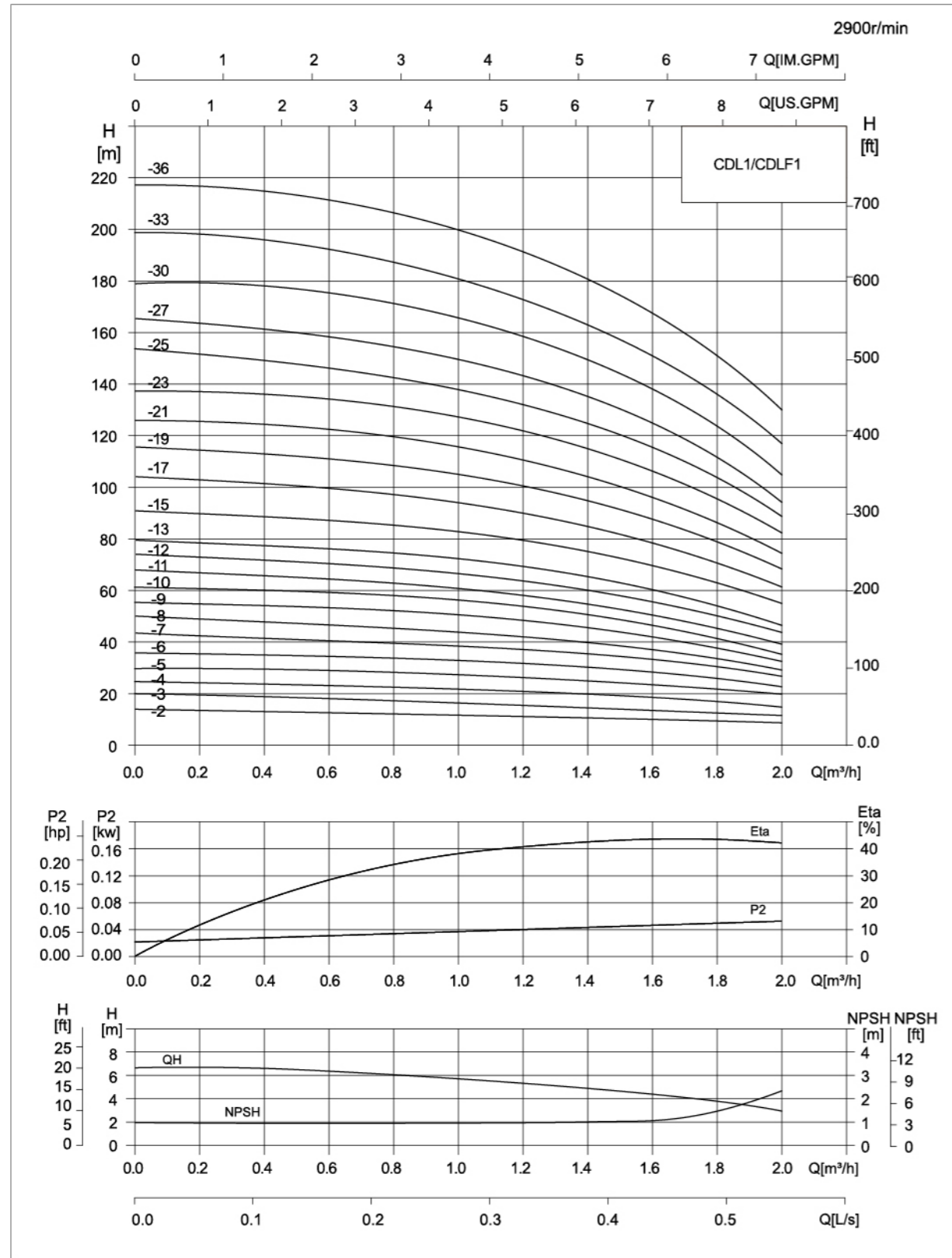

性能表

型号	配用电机 (kW)	Q(m³/h)	0.4	0.6	0.8	1.0	1.2	1.4	1.6	1.8	2.0
CDL1-20	0.37		13	12.5	12	11.5	11	10.5	10	9.5	9
CDL1-30	0.37		19	18	17.5	17	16.5	16	15	14	12
CDL1-40	0.37		24	23.5	23	22.5	21.5	21	19	18	16
CDL1-50	0.37		30	29.6	29	28	27	26	24	22	20
CDL1-60	0.37		36	35.5	35	33.5	33	31	28	26	23
CDL1-70	0.37		42	41	40.5	39	38	36	33	30	27
CDL1-80	0.55		48	47	46	45	43	41	38	34	30
CDL1-90	0.55		54	53	52	51	49	46	43	39	33
CDL1-100	0.55		60	59	58	57	54	51	48	43	36
CDL1-110	0.55		66	65	63	61	59	56	52	47	40
CDL1-120	0.75		72	71	69	67	64	61	57	51	44
CDL1-130	0.75		78	77	75	73	69	66	62	55	47
CDL1-150	0.75		89	88	86	84	79	76	71	63	55
CDL1-170	1.1		101	99	97	95	89	86	80	71	62
CDL1-190	1.1		113	110	108	106	99	98	89	79	69
CDL1-210	1.1		124	122	120	117	110	106	98	87	75
CDL1-230	1.1		137	133	131	128	121	116	107	96	82
CDL1-250	1.5		149	145	143	139	131	126	116	104	89
CDL1-270	1.5		161	157	155	150	141	136	125	112	95
CDL1-300	1.5		178	175	171	166	157	150	139	124	106
CDL1-330	2.2		196	192	188	183	173	165	154	137	118
CDL1-360	2.2		214	210	205	200	190	181	169	151	130

安装图

尺寸和重量

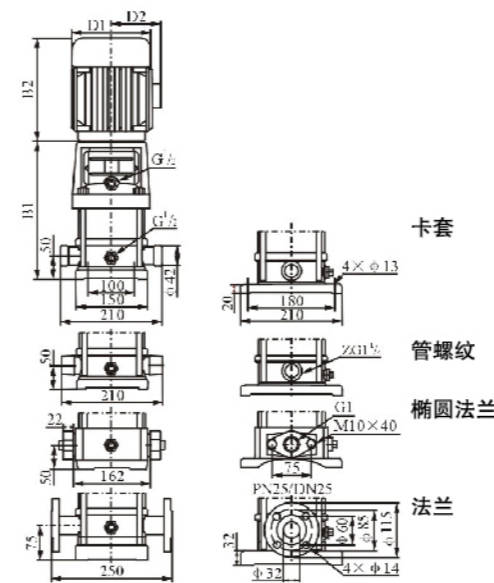

型号	尺寸 (mm)					重量 (kg)
	B1	B2	B1+B2	D1	D2	
CDL1-20	258	210	468	148	117	20
CDL1-30	276	210	486	148	117	20
CDL1-40	294	210	504	148	117	20
CDL1-50	312	210	522	148	117	20
CDL1-60	330	210	540	148	117	20
CDL1-70	348	210	558	148	117	20
CDL1-80	366	210	576	148	117	20
CDL1-90	384	210	594	148	117	20
CDL1-100	402	210	612	148	117	20
CDL1-110	420	210	630	148	117	20
CDL1-120	448	245	693	170	142	25
CDL1-130	466	245	711	170	142	25
CDL1-150	502	245	747	170	142	25
CDL1-170	538	245	783	170	142	28
CDL1-190	574	245	819	170	142	28
CDL1-210	610	245	855	170	142	30
CDL1-230	646	245	891	170	142	33
CDL1-250	692	290	982	190	155	40
CDL1-270	728	290	1018	190	155	40
CDL1-300	782	290	1072	190	155	40
CDL1-330	836	290	1126	190	155	45
CDL1-360	890	290	1180	190	155	45

CDL1-25~1-36无椭圆法兰型管路连接: 单相电机、隔爆电机外形尺寸有所变动, 详情请咨询本公司。

性能曲线

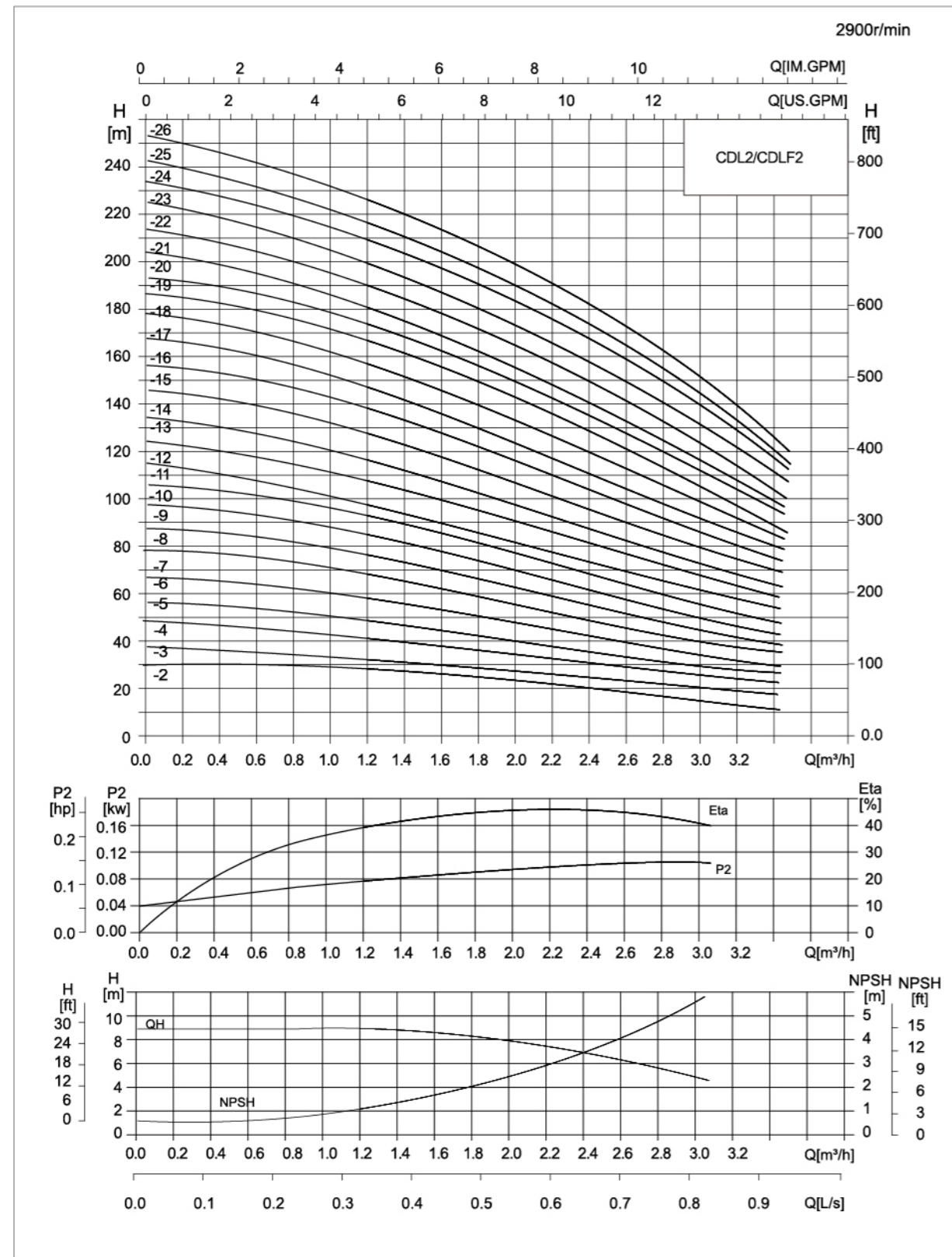

性能表

型号	配用电机 (kW)	Q(m³/h)	1	1.2	1.6	2.0	2.4	2.8	3.2	3.5
CDL2-20	0.37	H(m)	18	17	16	15	13	12	10	8
CDL2-30	0.37		27	26	24	22	20	18	15	12
CDL2-40	0.55		36	35	33	30	26	24	20	16
CDL2-50	0.55		45	43	40	37	33	30	24	20
CDL2-60	0.75		53	52	50	45	40	36	30	24
CDL2-70	0.75		63	61	57	52	47	41	35	28
CDL2-90	1.1		80	78	73	67	61	54	45	37
CDL2-110	1.1		98	95	89	82	73	64	54	44
CDL2-130	1.5		116	114	106	98	89	78	65	52
CDL2-150	1.5		134	130	123	112	100	90	73	60
CDL2-180	2.2		161	157	148	166	121	108	91	76
CDL2-220	2.2		197	192	180	165	148	130	110	90
CDL2-260	3.0	232	228	214	198	179	158	130	110	

安装图

尺寸和重量

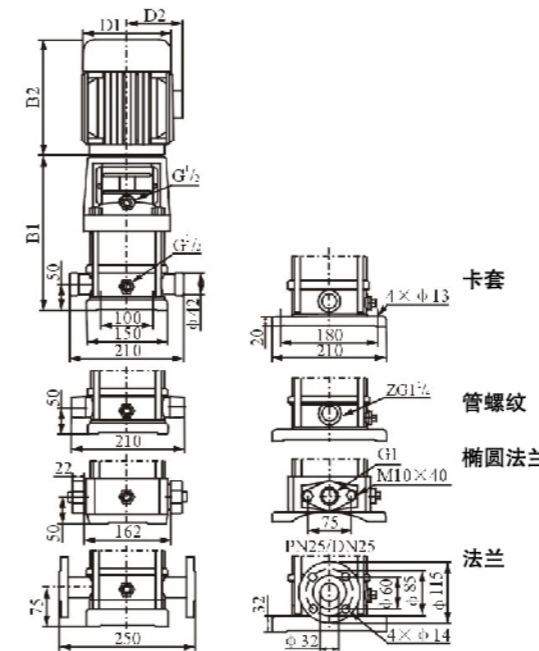

型号	尺寸 (mm)					重量 (kg)
	B1	B2	B1+B2	D1	D2	
CDL2-20	258	210	468	148	117	20
CDL2-30	276	210	486	148	117	20
CDL2-40	294	210	504	148	117	20
CDL2-50	312	210	522	148	117	20
CDL2-60	340	245	585	170	142	25
CDL2-70	358	245	603	170	142	25
CDL2-90	394	245	639	170	142	30
CDL2-110	430	245	675	170	142	30
CDL2-130	476	290	766	190	155	35
CDL2-150	512	290	802	190	155	35
CDL2-180	566	290	856	190	155	40
CDL2-220	638	290	928	190	155	45
CDL2-260	720	315	1035	197	165	50

CDL2/18-2-26无椭圆法兰型管路连接：单相电机、防爆电机外形尺寸有所变动，详情请咨询本公司。

性能曲线

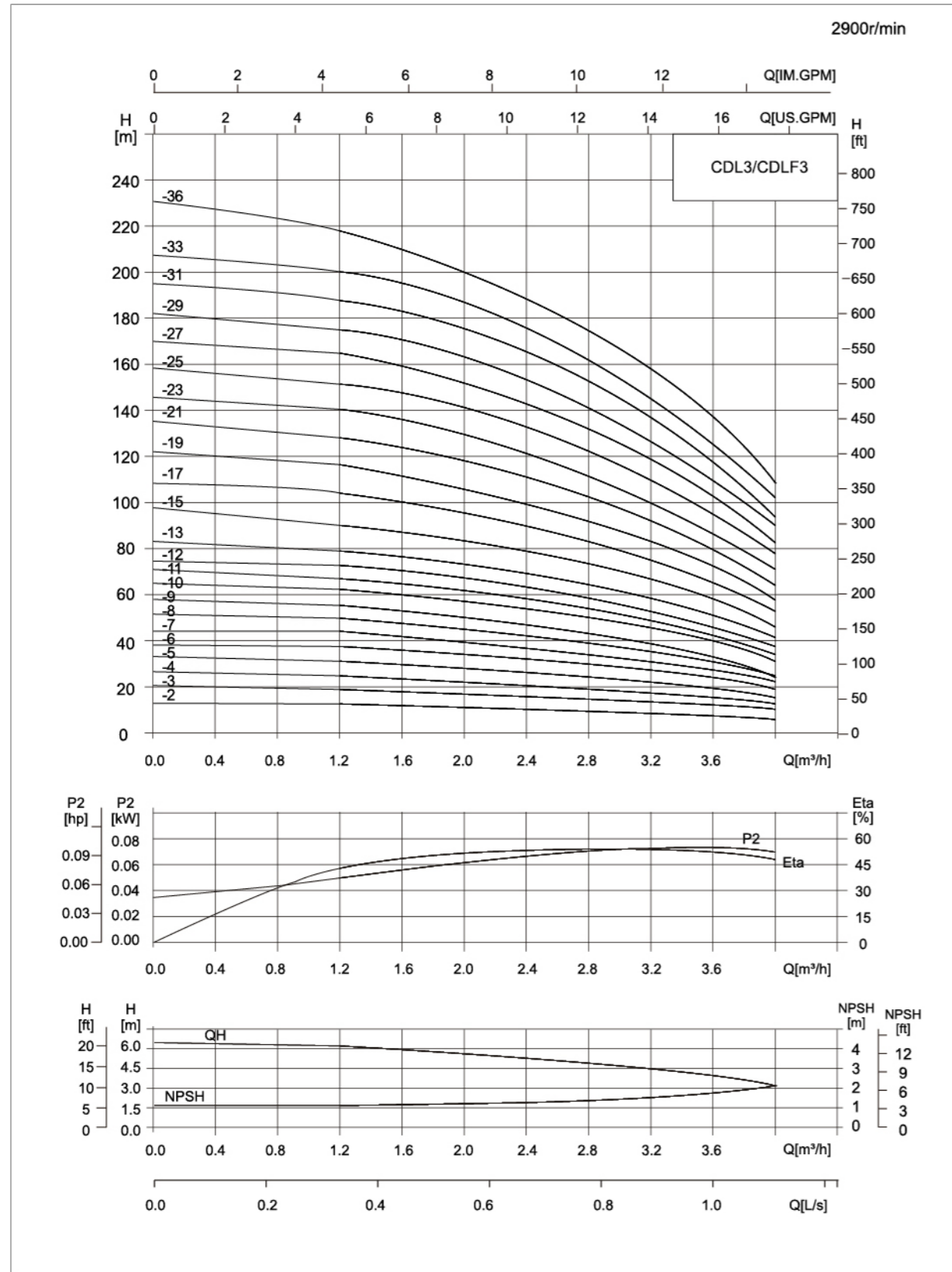

性能表

型号	配用电机 (KW)	Q (m³/h)	1.2	1.6	2.0	2.4	2.8	3.0	3.2	3.6	4.0
CDL3-20	0.37	H(m)	12.5	11.5	11	10.5	10	9	8	7	6
CDL3-30	0.37		19	18.5	17.5	16.5	15	14	13	11	9
CDL3-40	0.37		25	24	23	21.5	20	19	18	15	12
CDL3-50	0.37		31	30	29	27	25	23	22	19	16
CDL3-60	0.55		36	35	34	32	30	28	27	23	19
CDL3-70	0.55		43	41	39	37	34	32	31	27	22
CDL3-80	0.75		49	47	45	43	39	37	35	31	25
CDL3-90	0.75		55	53	51	48	45	42	40	35	28
CDL3-100	0.75		61	59	57	54	50	48	45	39	31
CDL3-110	1.1		67	64	61	58	54	51	49	42	35
CDL3-120	1.1		73	70	67	63	58	55	52	45	37
CDL3-130	1.1		78	76	73	69	64	60	57	49	40
CDL3-150	1.1		90	88	84	79	73	69	66	57	46
CDL3-170	1.5		103	100	96	90	83	79	75	64	52
CDL3-190	1.5		115	112	107	100	92	88	83	72	58
CDL3-210	2.2		128	124	119	112	102	98	91	79	64
CDL3-230	2.2		140	135	130	122	112	107	100	86	70
CDL3-250	2.2		151	147	141	131	122	116	109	94	76
CDL3-270	2.2		164	159	152	143	132	124	117	101	82
CDL3-290	2.2		175	170	163	153	142	133	126	109	88
CDL3-310	3.0		187	182	175	165	153	142	135	116	91
CDL3-330	3.0		199	194	187	176	163	151	145	125	100
CDL3-360	3.0		218	212	204	192	178	168	159	137	109

安装图

尺寸和重量

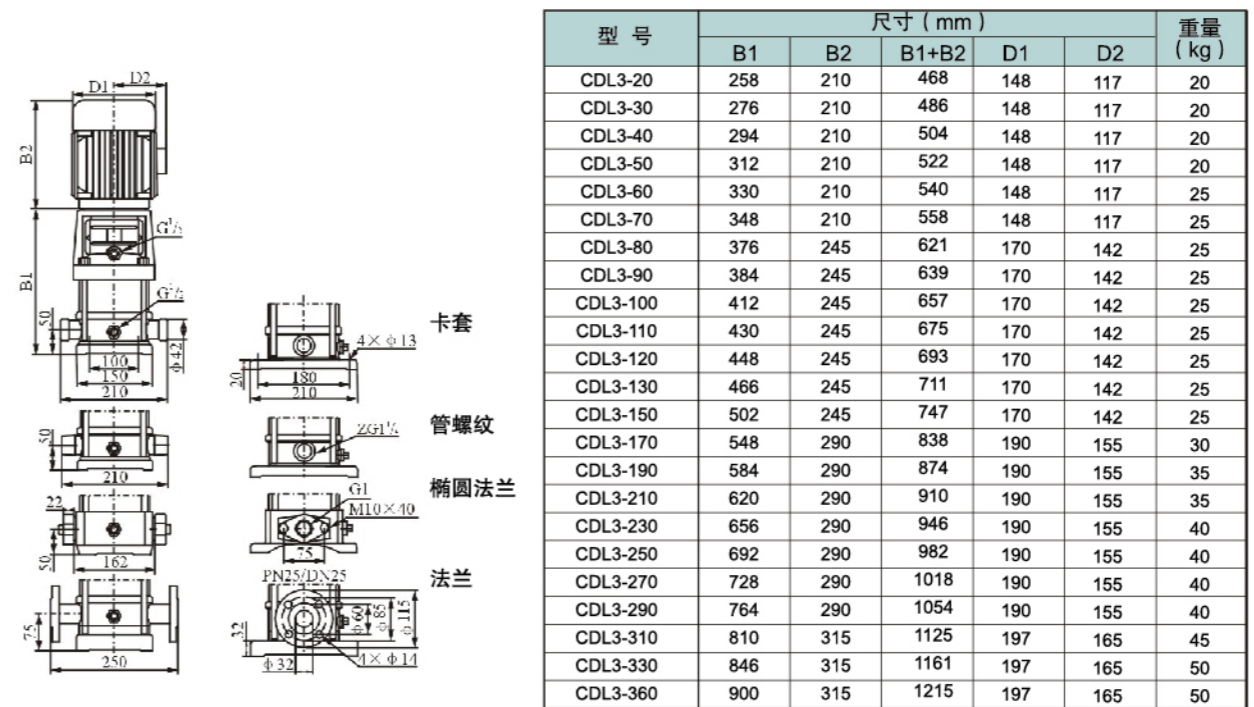

CDL3-25~3-36椭圆法兰型管路联接; 单相电机、防爆电机外形尺寸有所变动, 详情请咨询本公司。

性能曲线

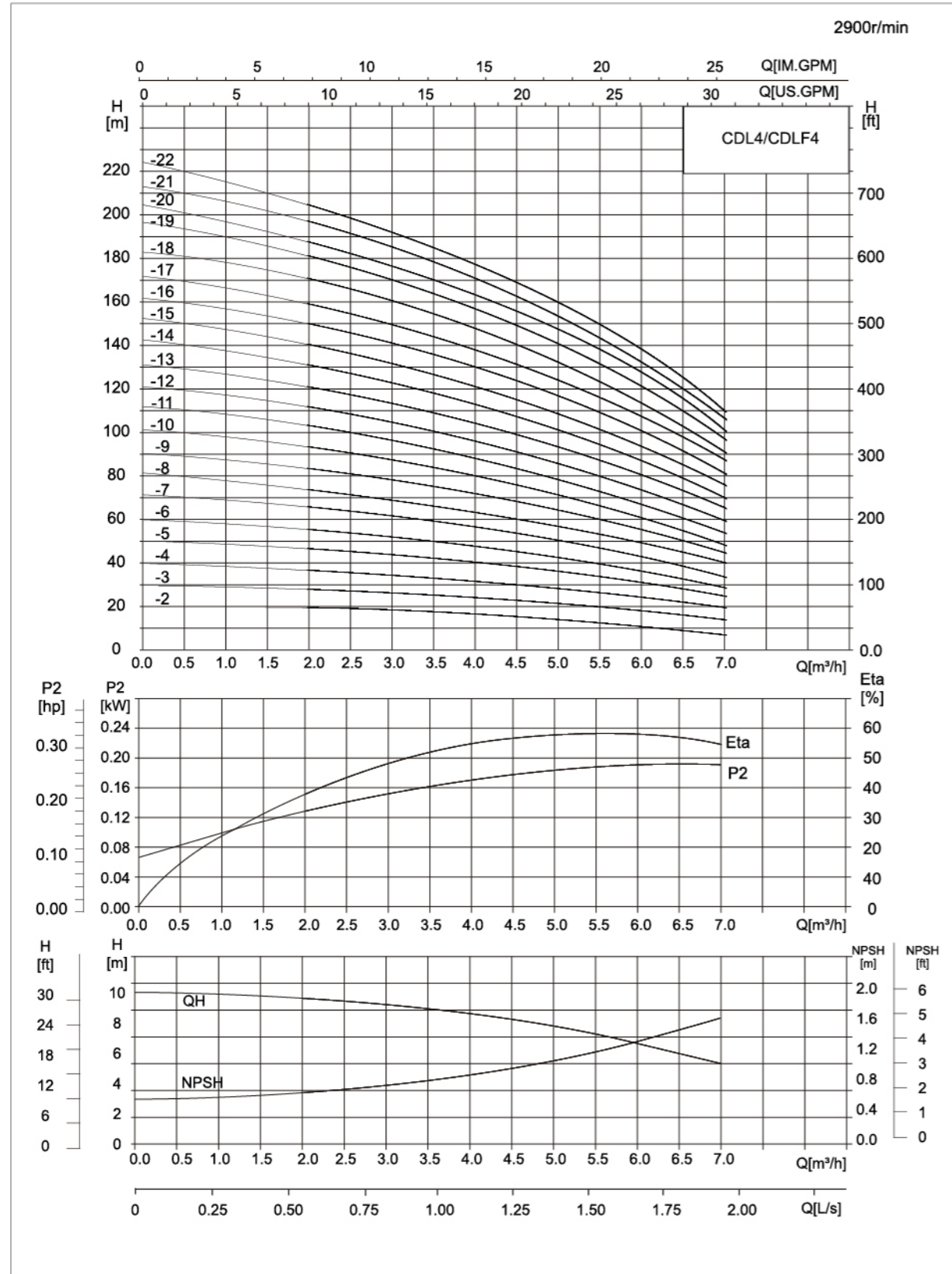

性能表

型号	配用电机 (kW)	Q(m³/h)	1.5	2.0	3.0	4.0	5.0	6.0	7.0
CDL4-20	0.37	H(m)	19	18	17	15	13	10	8
CDL4-30	0.55		28	27	26	24	20	18	13
CDL4-40	0.75		38	36	34	32	27	24	19
CDL4-50	1.1		47	45	43	40	34	31	23
CDL4-60	1.1		56	54	52	48	41	37	28
CDL4-70	1.5		66	63	61	56	48	43	33
CDL4-80	1.5		74	72	70	64	55	50	38
CDL4-100	2.2		96	90	87	81	71	62	48
CDL4-120	2.2		114	108	104	95	85	75	58
CDL4-140	3.0		136	126	122	112	101	89	68
CDL4-160	3.0		152	144	140	129	115	101	78
CDL4-190	4.0		183	171	168	153	137	122	93
CDL4-220	4.0		211	200	192	178	160	138	108

安装图

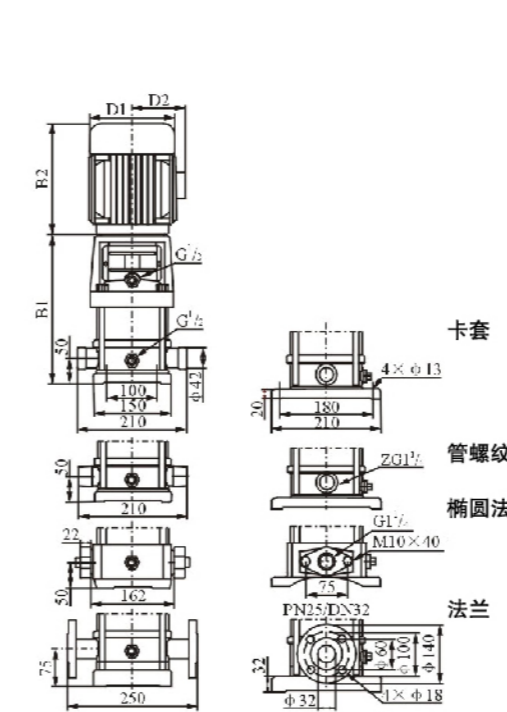

尺寸和重量

型号	尺寸 (mm)					重量 (kg)
	B1	B2	B1+B2	D1	D2	
CDL4-20	276	210	486	148	117	20
CDL4-30	303	210	513	148	117	20
CDL4-40	340	245	585	170	142	20
CDL4-50	367	245	612	170	142	25
CDL4-60	394	245	639	170	142	25
CDL4-70	431	290	721	190	155	30
CDL4-80	458	290	748	190	155	30
CDL4-100	512	290	802	190	155	30
CDL4-120	566	290	856	190	155	35
CDL4-140	630	315	945	197	165	35
CDL4-160	684	315	999	197	165	40
CDL4-190	765	335	1100	230	188	45
CDL4-220	846	335	1181	230	188	50

CDL4-19~4-22无椭圆法兰型管路联接; 单相电机、防爆电机外形尺寸有所变动, 详情请咨询本公司。

性能曲线

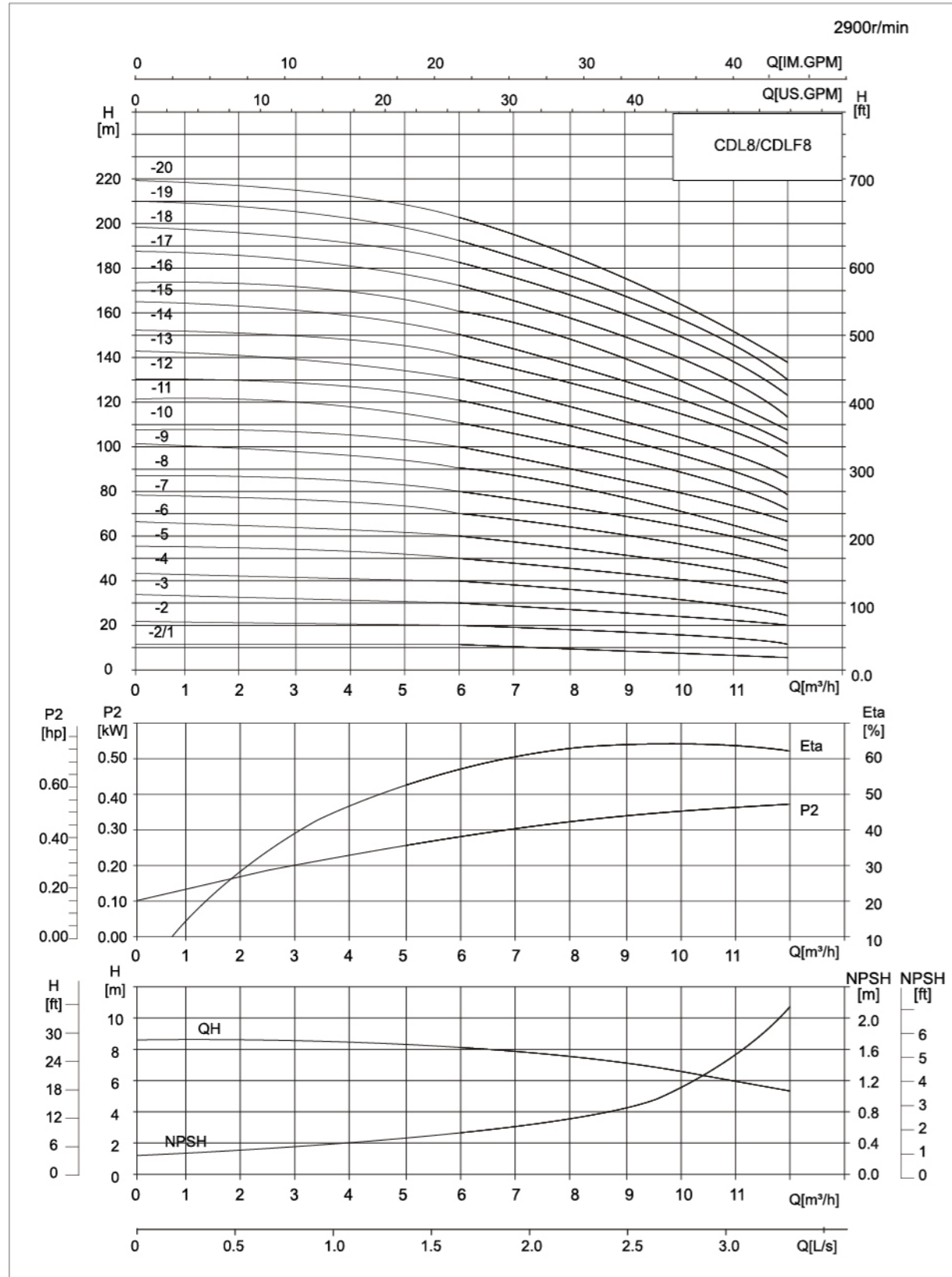

性能表

型号	配用电机 (kW)	Q(m³/h)	5	6	7	8	9	10	11	12
CDL8-20/1	0.75		10	9.5	9.3	9	8.5	8	7	6
CDL8-20	0.75		20	19.5	19	18	17	16	14	13
CDL8-30	1.1		30	29.5	28.5	27	25	24	21	19
CDL8-40	1.5		41	39.5	38	36	34	32	28	26
CDL8-50	2.2		52	50	48	45	42	40	36	32
CDL8-60	2.2		62	60	57	54	51	48	43	39
CDL8-80	3.0		83	80	77	73	69	65	58	52
CDL8-100	4.0		104	100	97	92	87	81	73	65
CDL8-120	4.0		124	120	116	111	104	92	87	78
CDL8-140	5.5		145	141	136	130	122	113	102	92
CDL8-160	5.5		166	161	156	148	139	130	118	106
CDL8-180	7.5		187	182	175	167	157	146	134	120
CDL8-200	7.5		208	202	195	186	175	163	150	135

安装图

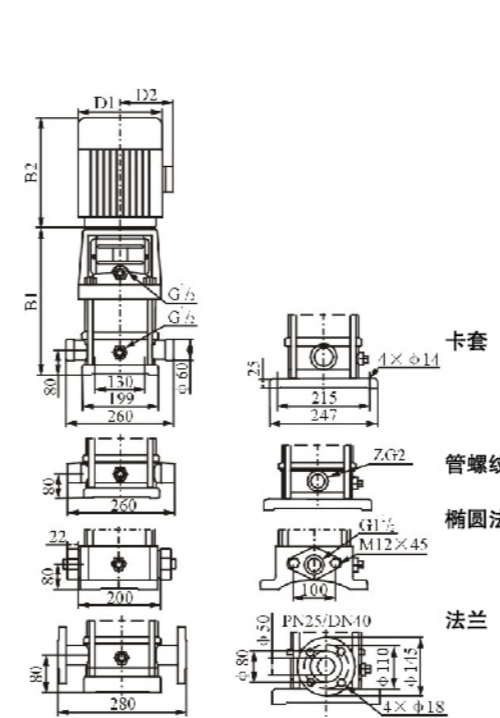

尺寸和重量

型号	尺寸 (mm)					重量 (kg)
	B1	B2	B1+B2	D1	D2	
CDL8-20/1	347	245	592	170	142	22
CDL8-20	347	245	592	170	142	22
CDL8-30	377	245	622	170	142	32
CDL8-40	417	290	707	190	155	32
CDL8-50	447	290	737	190	155	42
CDL8-60	477	290	767	190	155	42
CDL8-80	547	315	862	197	165	47
CDL8-100	607	335	942	230	188	57
CDL8-120	667	335	1002	230	188	57
CDL8-140	747	430	1177	260	208	82
CDL8-160	807	430	1237	260	208	82
CDL8-180	867	430	1297	260	208	92
CDL8-200	927	430	1357	260	208	92

CDL8-14~8-20无椭圆法兰型管路联接: 单相电机、隔爆电机外形尺寸有所变动, 详情请咨询本公司。

性能曲线

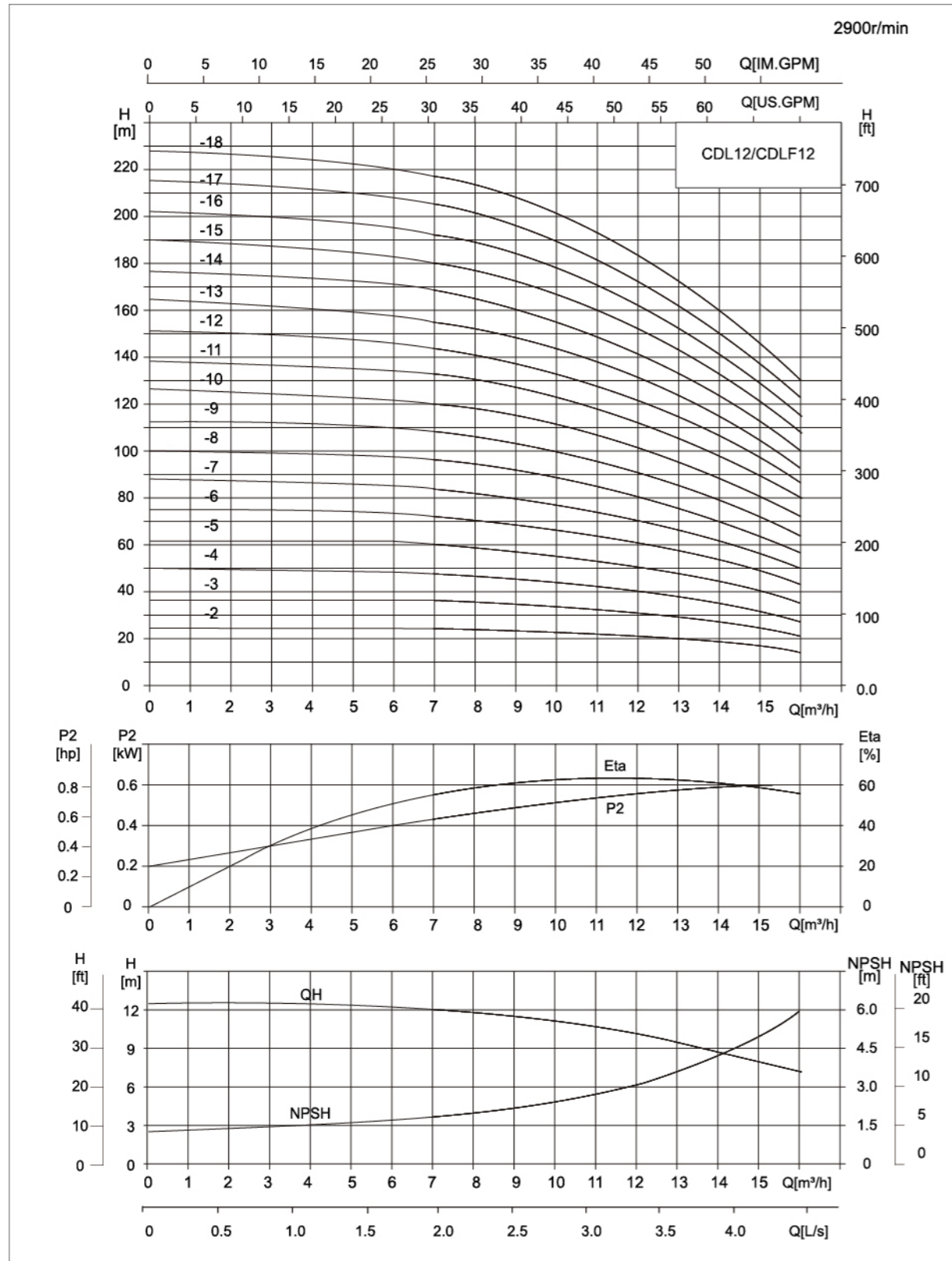

性能表

型号	配用电机 (kW)	Q(m³/h)	7	8	9	10	11	12	13	14	15	16
CDL12-20	1.5	H(m)	23.5	23	22.5	22	21	20	18.5	17	15.5	14
CDL12-30	2.2		35.5	35	34	33	31.5	30	28	26	23.5	21
CDL12-40	3		47	46	45	44	42	40	37	34	31	28
CDL12-50	3		59.5	58	56.5	55	52.5	50	46.5	43	39	35
CDL12-60	4		71.5	70	68	66	63	60	56	52	47	42
CDL12-70	5.5		83.5	82	79.5	77	73.5	70	65.5	61	55	49
CDL12-80	5.5		95.5	94	91	88	84	80	75	70	63	56
CDL12-90	5.5		108	106	103	100	95.5	91	85	79	71.5	64
CDL12-100	7.5		120	118	114.5	111	106	101	91.5	88	80	72
CDL12-120	7.5		143.5	141	137	133	127	121	113.5	106	96	86
CDL12-140	11		168	165	160	155	148	141	132.5	124	112	100
CDL12-160	11		192.5	189	183.5	178	170	162	152	142	128.5	115
CDL12-180	11		217	213	207.5	202	192.5	183	171.5	160	145	130

安装图

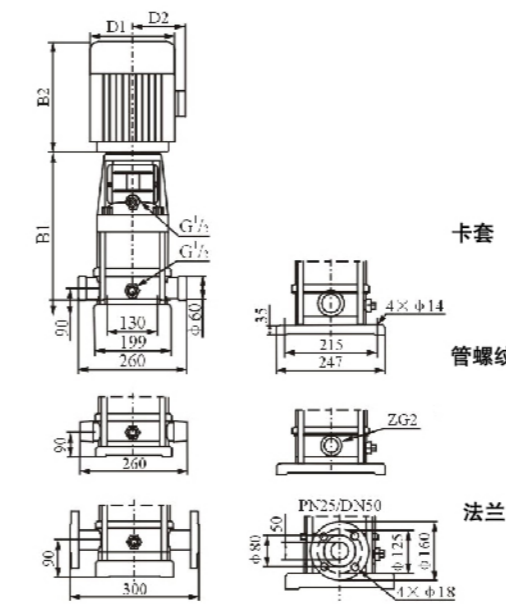

尺寸和重量

型号	尺寸 (mm)					重量 (kg)
	B1	B2	B1+B2	D1	D2	
CDL12-20	367	290	657	190	155	36
CDL12-30	397	290	687	190	155	39
CDL12-40	437	315	752	197	165	46
CDL12-50	467	315	782	197	165	47
CDL12-60	497	335	832	230	188	57
CDL12-70	547	430	977	260	208	75
CDL12-80	577	430	1007	260	208	75
CDL12-90	607	430	1037	260	208	77
CDL12-100	637	430	1067	260	208	77
CDL12-120	697	490	1127	260	208	79
CDL12-140	845	490	1335	330	255	150
CDL12-160	905	490	1395	330	255	150
CDL12-180	965	490	1455	330	255	152

单相电机、隔爆电机外形尺寸有所变动, 详情请咨询本公司。

性能曲线

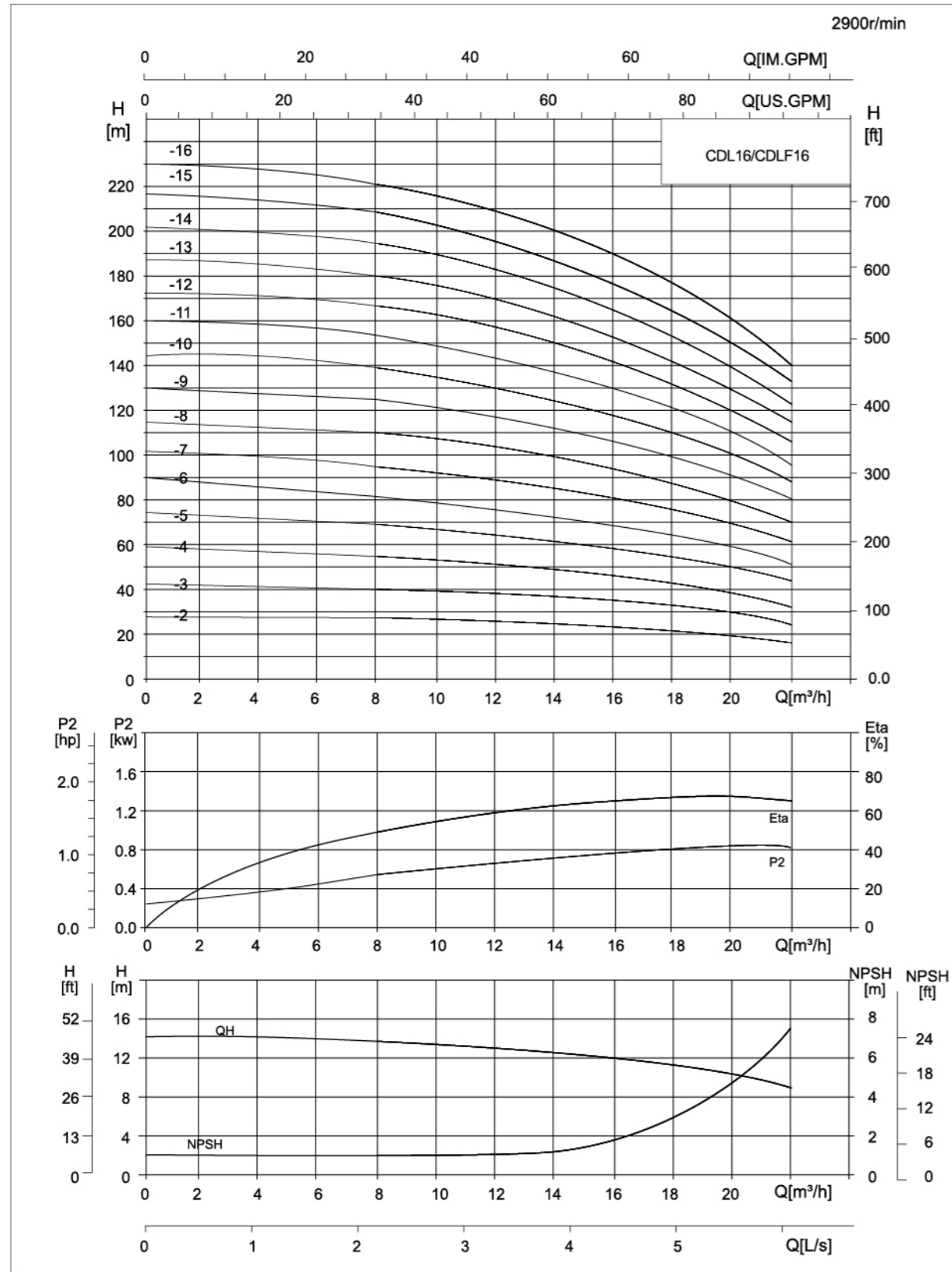

性能表

型号	配用电机 (kW)	Q(m³/h)	8	10	12	14	16	18	20	22
CDL16-20	2.2	H(m)	27	26	25	24	22	21	19	16
CDL16-30	3.0		41	40	38	37	34	32	29	25
CDL16-40	4.0		54	53	52	49	46	43	38	34
CDL16-50	5.5		68	67	65	62	58	54	48	43
CDL16-60	5.5		82	80	78	74	70	64	58	52
CDL16-70	7.5		96	95	91	87	82	76	68	61
CDL16-80	7.5		110	108	104	99	94	86	77	70
CDL16-100	11		138	136	131	125	118	109	97	87
CDL16-120	11		166	162	157	150	141	130	116	105
CDL16-140	15		194	190	184	175	166	152	136	122
CDL16-160	15		222	217	210	200	189	174	156	140

安装图

尺寸和重量

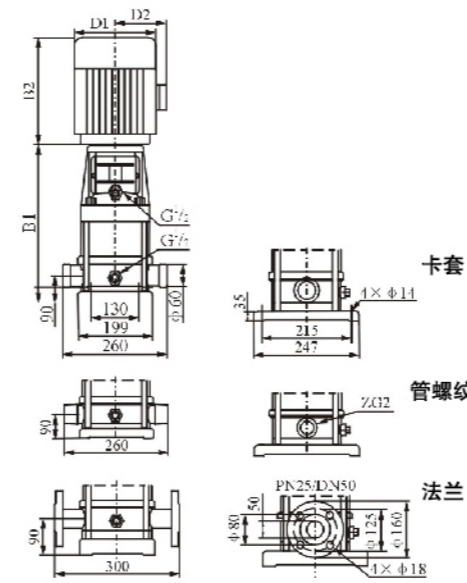

型号	尺寸 (mm)					重量 (kg)
	B1	B2	B1+B2	D1	D2	
CDL16-20	397	290	687	190	155	42
CDL16-30	452	315	767	197	165	52
CDL16-40	497	335	832	230	188	57
CDL16-50	562	430	992	260	208	72
CDL16-60	607	430	1037	260	208	77
CDL16-70	652	430	1082	260	208	82
CDL16-80	697	430	1127	260	208	82
CDL16-100	875	430	1365	260	208	142
CDL16-120	965	490	1455	330	255	147
CDL16-140	1055	490	1545	330	255	162
CDL16-160	1145	490	1635	330	255	167

单相电机、防爆电机外形尺寸有所变动, 详情请咨询本公司。

性能曲线

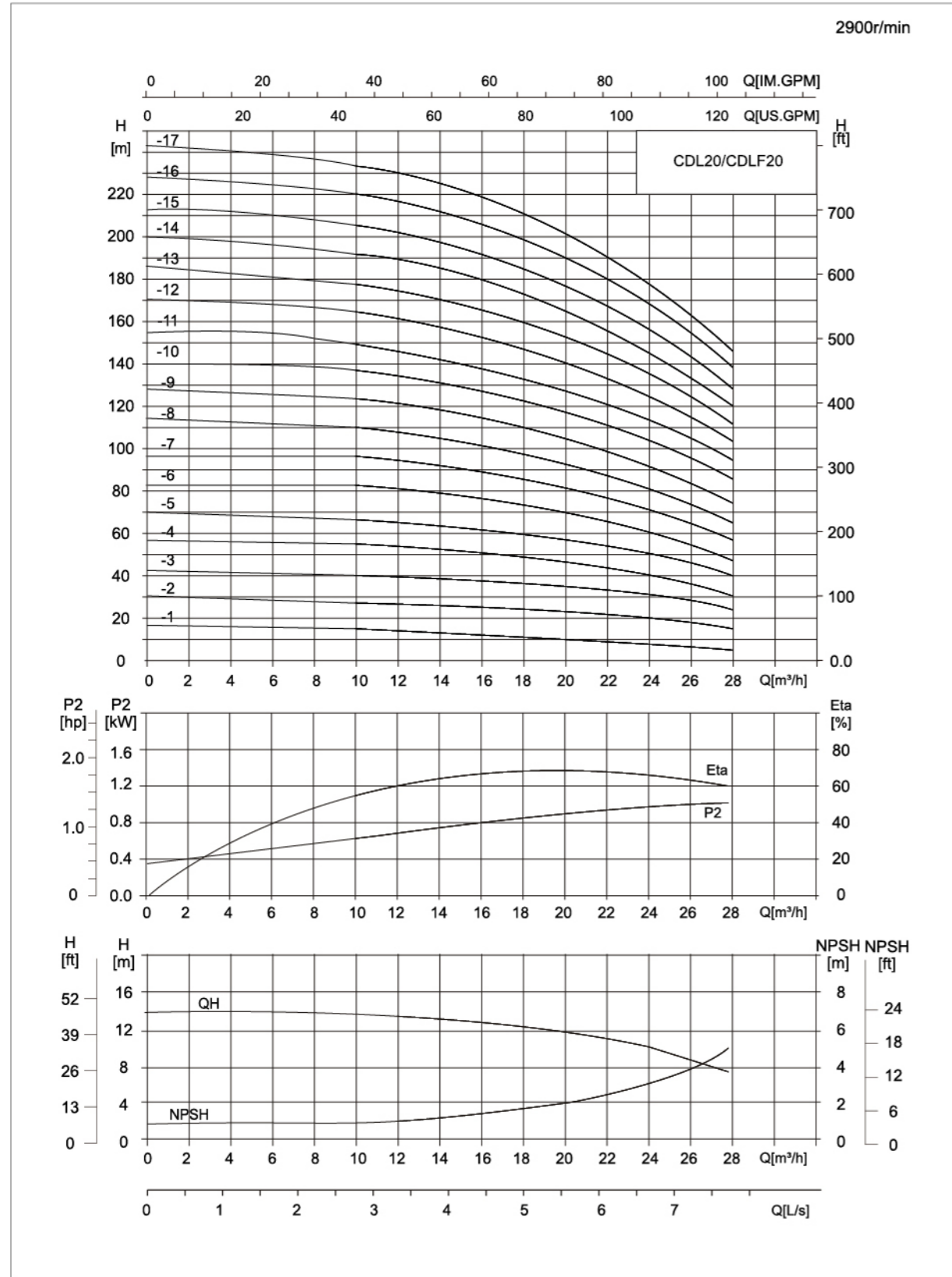

性能表

型号	配用电机 (kW)	Q(m³/h)	10	12	14	16	18	20	22	24	26	28
CDL20-10	1.1	H(m)	13.5	13	12.5	12	11	10	9	8	7	6
CDL20-20	2.2		27	26.5	26	25	24	23	22	20	18	15
CDL20-30	4.0		40	39.5	39	38	37	35	33	30	27	24
CDL20-40	5.5		54	53	52	51	49	47	44	41	37	33
CDL20-50	5.5		67	66	64	62	60	58	55	50	45	40
CDL20-60	7.5		81	79	77	75	73	70	66	61	55	49
CDL20-70	7.5		95	93	91	89	86	82	77	71	65	58
CDL20-80	11		109	107	105	102	99	94	89	82	75	67
CDL20-100	11		136	134	131	128	124	118	111	103	95	85
CDL20-120	15		164	162	158	154	149	142	133	124	114	102
CDL20-140	15		192	189	185	180	174	166	156	145	133	119
CDL20-170	18.5		234	230	225	219	212	202	190	177	162	145

安装图

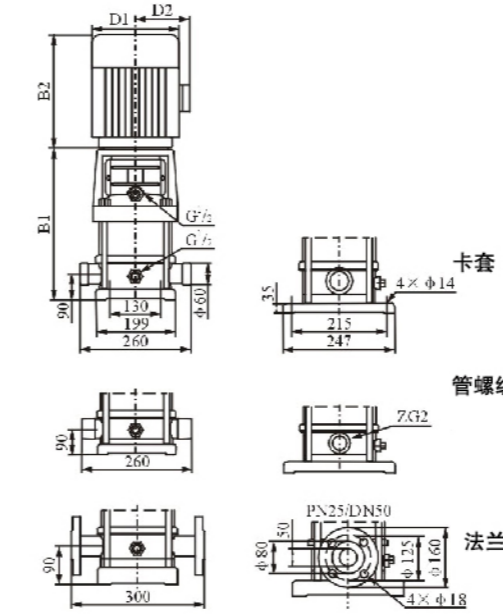

单相电机、隔爆电机外形尺寸有所变动，详情请咨询本公司。

尺寸和重量

型号	尺寸 (mm)					重量 (kg)
	B1	B2	B1+B2	D1	D2	
CDL20-10	387	245	632	170	142	32
CDL20-20	397	290	687	190	155	43
CDL20-30	452	335	787	230	188	57
CDL20-40	517	430	947	260	208	72
CDL20-50	562	430	992	260	208	74
CDL20-60	607	430	1037	260	208	82
CDL20-70	652	430	1082	260	208	84
CDL20-80	785	490	1275	330	255	140
CDL20-100	875	490	1365	330	255	145
CDL20-120	965	490	1455	330	255	160
CDL20-140	1055	490	1545	330	255	165
CDL20-170	1190	550	1740	330	255	190

性能曲线

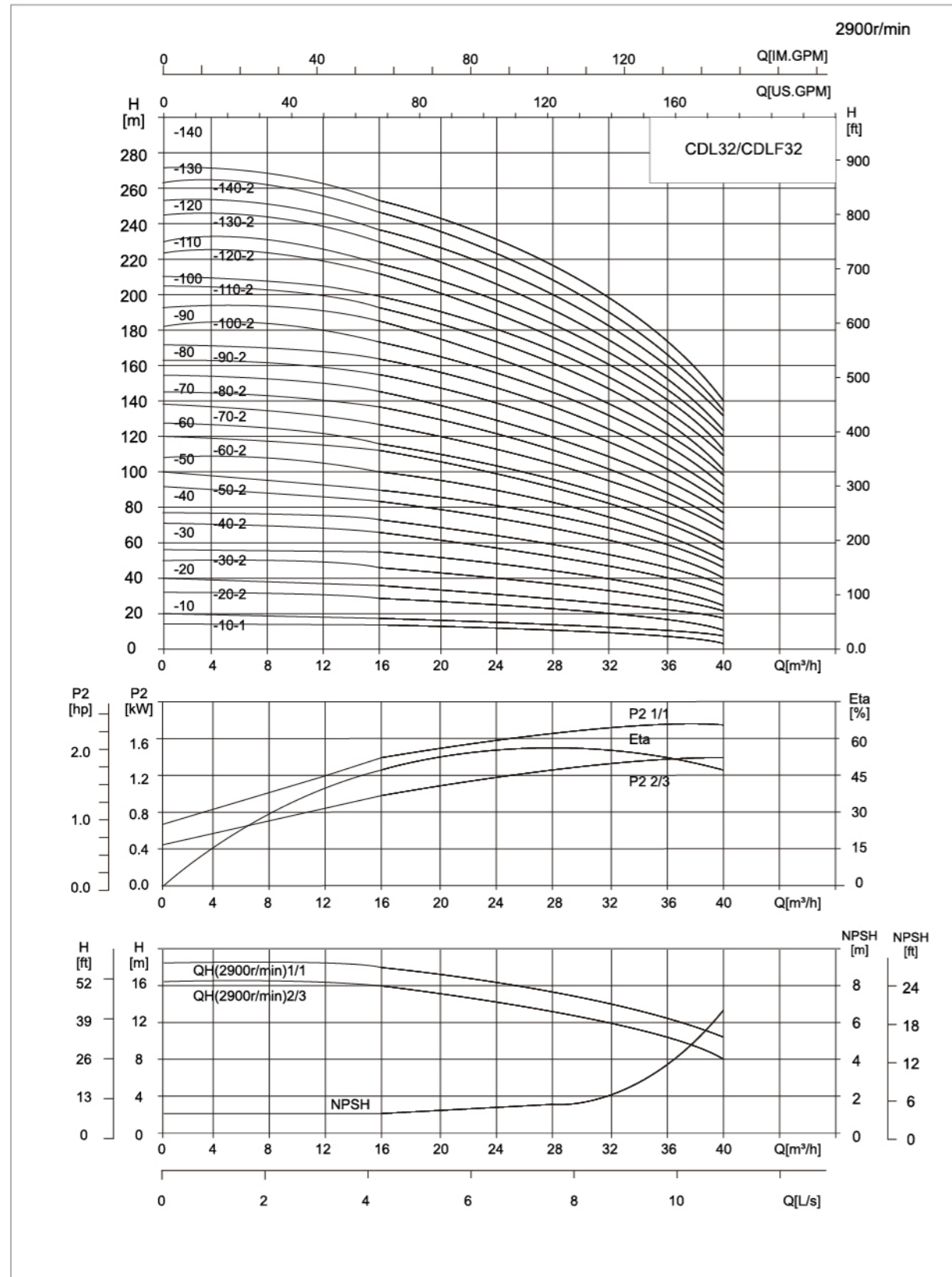

性能表

型号	配用电机 (kW)	Q (m³/h)	16	20	24	28	32	36	40
CDL32-10-1	1.5		14	13	12	11	9	7	4
CDL32-10	2.2		18	17	15	14	13	11	8
CDL32-20-2	3.0		29	28	26	23	20	16	11
CDL32-20	4.0		36	34	32	29	27	23	18
CDL32-30-2	5.5		47	44	41	38	33	28	21
CDL32-30	5.5		54	51	48	44	40	35	27
CDL32-40-2	7.5		65	62	58	53	46	40	30
CDL32-40	7.5		72	69	65	59	53	47	37
CDL32-50-2	11		83	79	74	68	60	52	41
CDL32-50	11		90	86	81	74	67	59	47
CDL32-60-2	11		101	97	90	83	74	65	51
CDL32-60	11		108	104	97	90	81	72	57
CDL32-70-2	15		119	114	107	98	88	78	60
CDL32-70	15		126	121	113	105	95	85	67
CDL32-80-2	15		136	131	123	114	102	90	71
CDL32-80	15		144	138	130	120	109	97	77
CDL32-90-2	18.5		154	148	140	129	117	102	82
CDL32-90	18.5		162	156	147	136	124	109	88
CDL32-100-2	18.5		175	166	157	146	131	115	91
CDL32-100	18.5		182	173	164	152	138	122	98
CDL32-110-2	22		193	184	173	164	146	128	102
CDL32-110	22		200	191	180	168	153	135	109
CDL32-120-2	22		211	201	189	178	160	140	113
CDL32-120	22		218	208	196	184	167	147	120
CDL32-130-2	30		230	218	206	193	174	153	124
CDL32-130	30		237	225	213	200	181	160	131
CDL32-140-2	30		247	235	222	210	189	165	135
CDL32-140	30		255	242	229	216	196	172	142

安装图

尺寸和重量

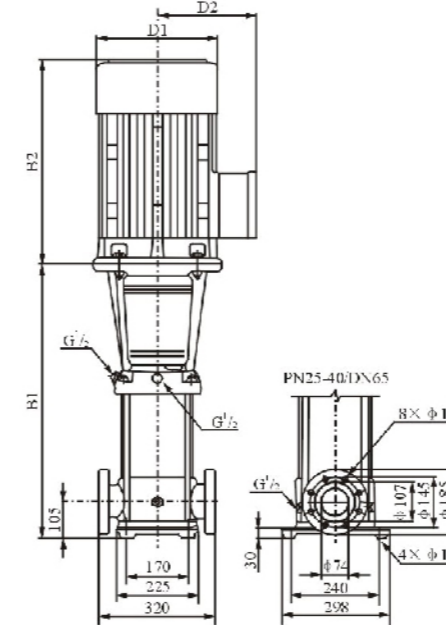

型号	尺寸 (mm)					重量 (kg)
	B1	B2	B1+B2	D1	D2	
CDL32-10/CDL32-10	505	290	795	190	155	68/71
CDL32-20-2/CDL32-20	575	315/335	890/910	197/230	165/180	78/84
CDL32-30-2/CDL32-30	645	430	1075	260	208	93
CDL32-40-2/CDL32-40	715	430	1145	260	208	102
CDL32-50-2/CDL32-50	890	490	1380	330	255	172
CDL32-60-2/CDL32-60	960	490	1450	330	255	176
CDL32-70-2/CDL32-70	1030	490	1520	330	255	188
CDL32-80-2/CDL32-80	1100	490	1590	330	255	192
CDL32-90-2/CDL32-90	1170	550	1720	330	225	218
CDL32-100-2/CDL32-100	1240	550	1790	330	225	222
CDL32-110-2/CDL32-110	1310	550	1900	360	285	259
CDL32-120-2/CDL32-120	1380	590	1970	360	285	263
CDL32-130-2/CDL32-130	1450	660	2110	400	310	327
CDL32-140-2/CDL32-140	1520	660	2180	400	310	331

单相电机、隔爆电机外形尺寸有所变动，详情请咨询本公司。

性能曲线

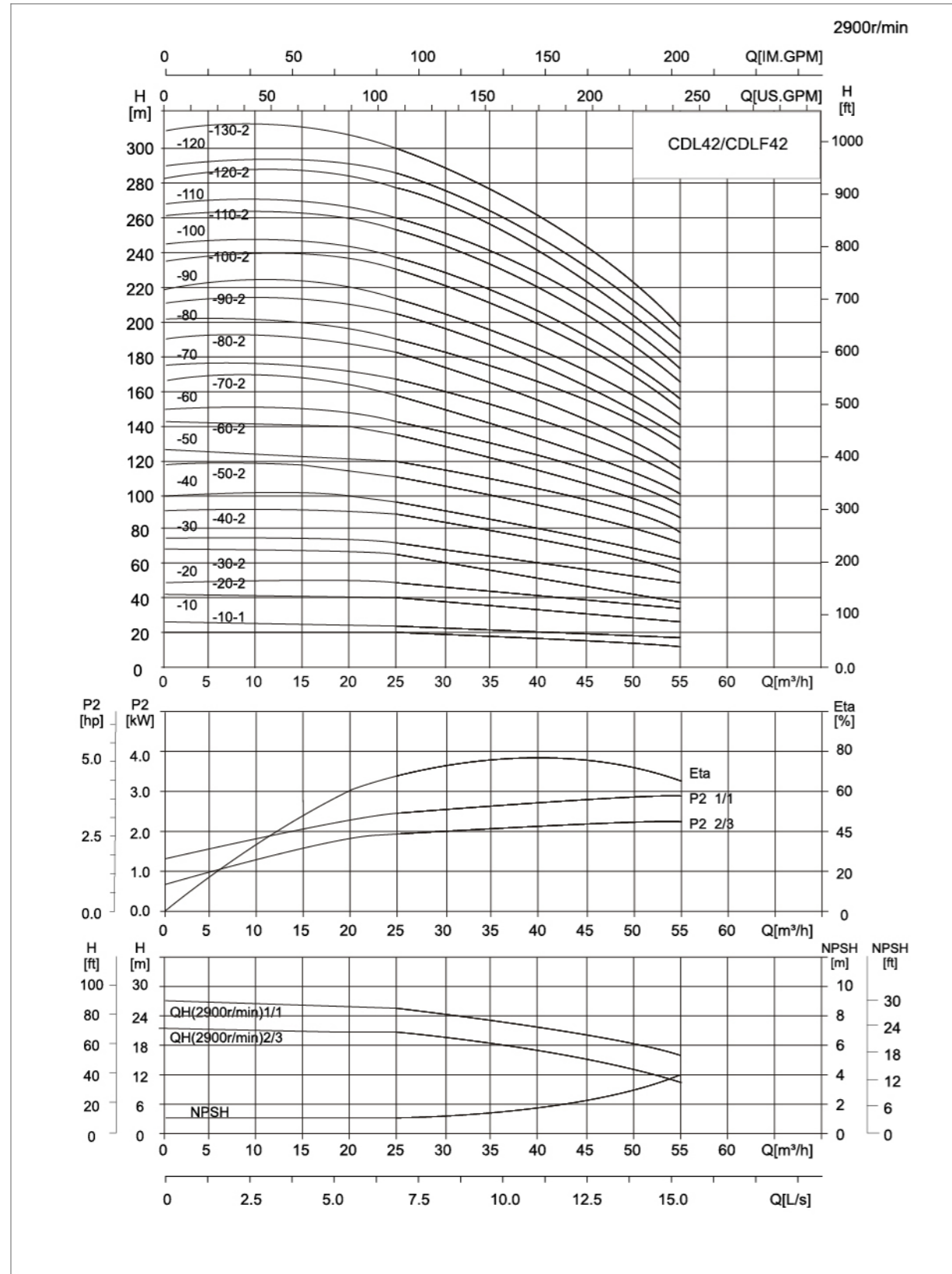

性能表

型号	配用电机 (kW)	Q (m³/h)	25	30	35	40	42	45	50	55
CDL42-10-1	3.0	H(m)	20	19	18	17	16	15	13	11
CDL42-10	4.0		24	23	22	21	20	19	18	16
CDL42-20-2	5.5		40	38	36	33	32	30	27	23
CDL42-20	7.5		48	46	44	42	41	39	35	31
CDL42-30-2	11		63	61	58	54	52	50	44	38
CDL42-30	11		71	69	66	63	61	58	53	47
CDL42-40-2	15		87	84	80	75	73	69	62	54
CDL42-40	15		95	92	88	84	81	78	71	62
CDL42-50-2	18.5		111	107	102	96	93	88	80	69
CDL42-50	18.5		119	115	110	105	101	97	88	78
CDL42-60-2	22		135	130	124	117	113	108	97	85
CDL42-60	22		143	138	132	125	122	116	106	93
CDL42-70-2	30		158	152	146	138	134	127	115	100
CDL42-70	30		166	161	154	146	142	135	124	109
CDL42-80-2	30		182	175	168	159	154	146	133	116
CDL42-80	30		190	184	176	167	162	154	141	124
CDL42-90-2	30		205	198	190	180	174	166	150	132
CDL42-90	37		214	207	198	188	183	174	159	140
CDL42-100-2	37		230	221	212	200	194	185	168	147
CDL42-100	37		238	230	220	209	203	193	177	155
CDL42-110-2	45	255	246	236	223	217	206	188	165	
CDL42-110	45	263	255	244	232	225	214	196	173	
CDL42-120-2	45	280	270	259	245	238	226	206	181	
CDL42-120	45	289	280	268	255	247	236	216	190	
CDL42-130-2	45	305	294	282	267	259	247	225	198	

安装图

尺寸和重量

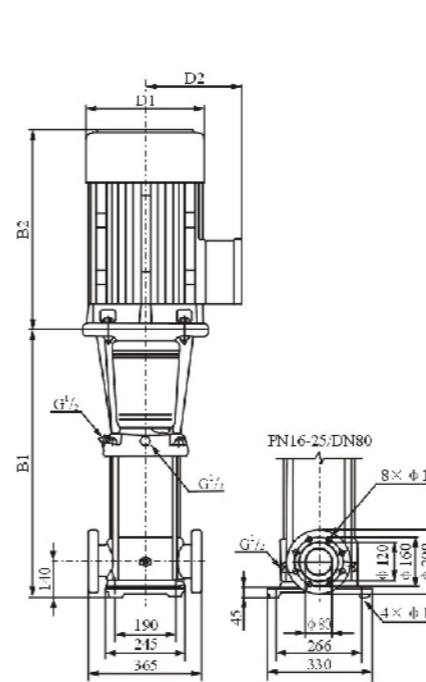

型号	尺寸 (mm)					重量 (kg)
	B1	B2	B1+B2	D1	D2	
CDL42-10-1	561	315/335	876/896	197/230	165/188	86/92
CDL42-10						
CDL42-20-2	641	430	1071	260	208	102/107
CDL42-20						
CDL42-30-2	826	490	1316	330	255	175
CDL42-30						
CDL42-40-2	906	490	1396	330	255	187
CDL42-40						
CDL42-50-2	986	550	1536	330	255	208
CDL42-50						
CDL42-60-2	1066	590	1656	360	285	251
CDL42-60						
CDL42-70-2	1146	660	1806	400	310	315
CDL42-70						
CDL42-80-2	1226	660	1886	400	310	319
CDL42-80						
CDL42-90-2	1306	660	1966	400	310	323/343
CDL42-90						
CDL42-100-2	1386	660	2046	400	310	347
CDL42-100						
CDL42-110-2	1466	700	2166	450	345	413
CDL42-110						
CDL42-120-2	1546	700	2246	450	345	417
CDL42-120						
CDL42-130-2	1626	700	2326	450	345	421

单相电机、隔爆电机外形尺寸有所变动, 详情请咨询本公司。

性能曲线

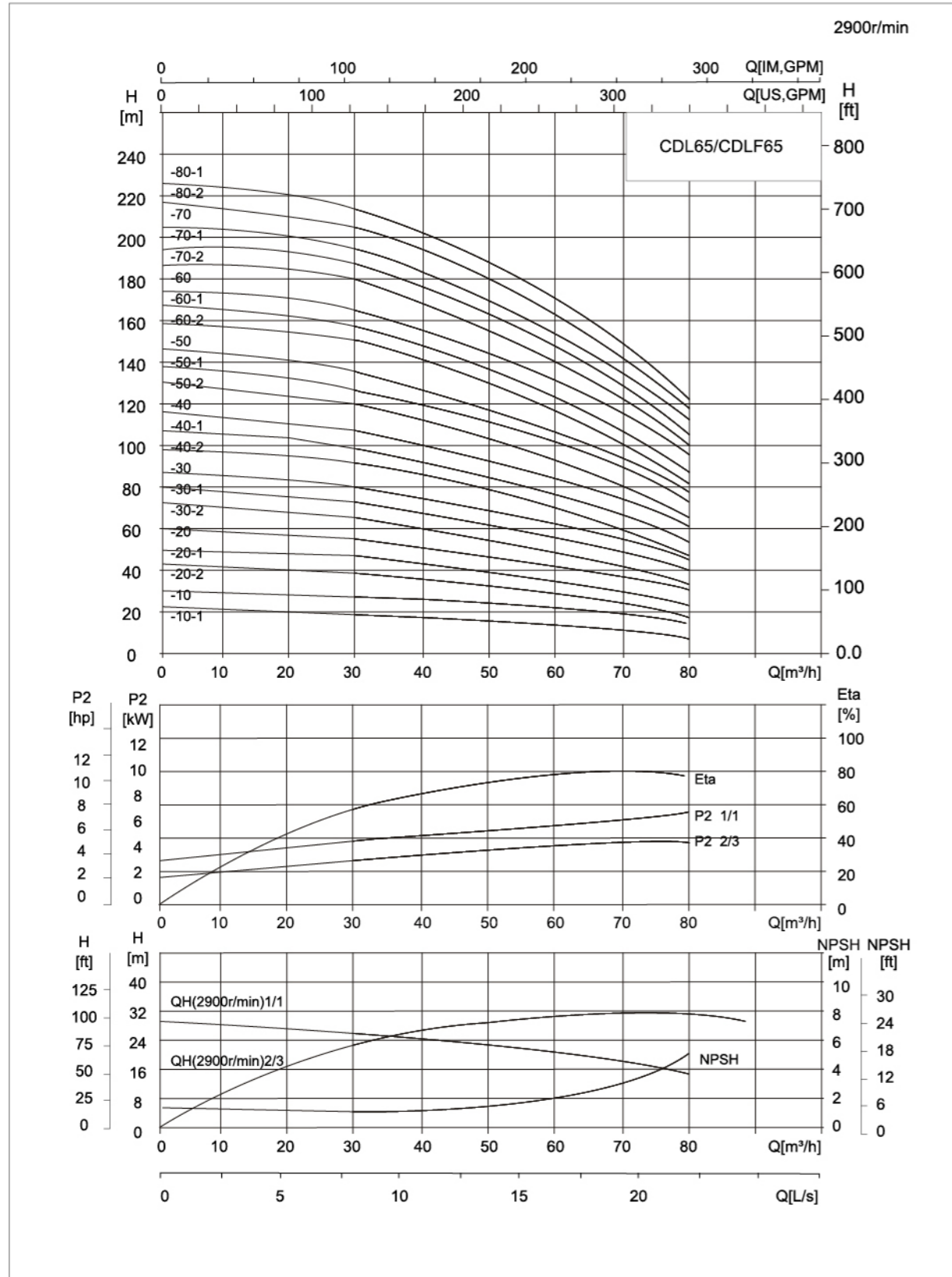

性能表

型号	配用电机 (kW)	Q (m³/h)	30	40	50	60	65	70	80
CDL65-10-1	4.0		19	18	16	14	13	11	8
CDL65-10	5.5		27	25	23	21	20	18	15
CDL65-20-2	7.5		39	36	33	29	26	23	17
CDL65-20-1	11		46	44	40	36	33	30	24
CDL65-20	11		53	51	47	43	40	37	30
CDL65-30-2	15		66	62	56	50	46	41	32
CDL65-30-1	15		73	69	63	57	53	48	39
CDL65-30	18.5		80	76	70	64	60	55	46
CDL65-40-2	18.5		92	87	80	71	66	60	47
CDL65-40-1	22		100	94	87	78	73	67	54
CDL65-40	22		107	101	94	85	80	74	61
CDL65-50-2	30		121	114	105	95	88	80	64
CDL65-50-1	30		128	121	112	102	95	87	71
CDL65-50	30		136	129	119	109	102	94	78
CDL65-60-2	30		150	142	131	118	110	101	81
CDL65-60-1	37		157	149	138	125	117	108	88
CDL65-60	37		164	156	145	132	124	115	95
CDL65-70-2	37		179	169	156	141	132	121	99
CDL65-70-1	37		186	176	163	148	139	128	106
CDL65-70	45		193	183	170	155	146	135	112
CDL65-80-2	45		207	196	182	164	154	142	116
CDL65-80-1	45		215	203	189	171	161	149	123

安装图

尺寸和重量

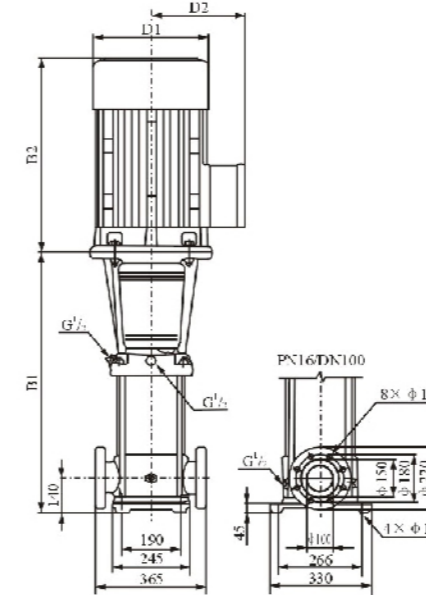

型号	尺寸 (mm)					重量 (kg)
	B1	B2	B1+B2	D1	D2	
CDL65-10-1	561	335	896	230	188	105
CDL65-10	561	430	991	260	208	110
CDL65-20-2	644	430	1074	260	208	120
CDL65-20-1	754	490	1244	330	255	155
CDL65-20	754	490	1244	330	255	155
CDL65-30-2	836	490	1326	330	255	195
CDL65-30-1	836	490	1326	330	255	195
CDL65-30	836	490	1386	330	255	205
CDL65-40-2	919	550	1469	330	255	208
CDL65-40-1	919	550	1509	360	285	260
CDL65-40	919	590	1509	360	285	260
CDL65-50-2	1001	590	1661	400	310	345
CDL65-50-1	1001	590	1661	400	310	345
CDL65-50	1001	660	1661	400	310	345
CDL65-60-2	1084	660	1744	400	310	350
CDL65-60-1	1084	660	1744	400	310	370
CDL65-60	1084	660	1744	400	310	370
CDL65-70-2	1166	660	1826	400	310	375
CDL65-70-1	1166	660	1826	400	310	375
CDL65-70	1166	770	1866	460	340	435
CDL65-80-2	1248	770	1948	460	340	440
CDL65-80-1	1248	770	1948	460	340	440

单相电机、防爆电机外形尺寸有所变动，详情请咨询本公司。

性能曲线

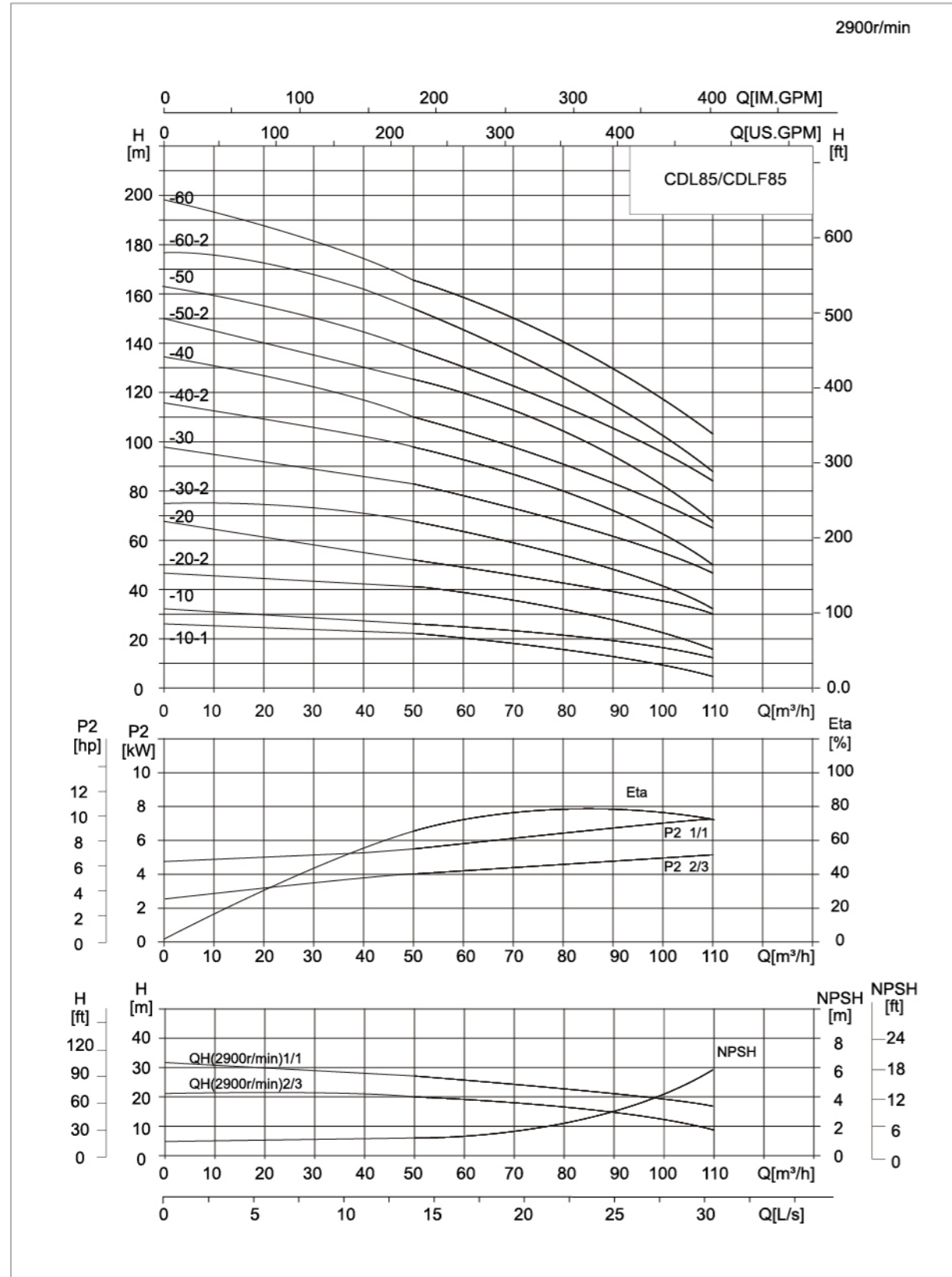

性能表

型号	配用电机 (kW)	Q (m³/h)	50	60	70	80	85	90	100	110
CDL85-10-1	5.5	H(m)	22	19	17	16	14	13	10	6
CDL85-10	7.5		25	24	22	21	20	19	16	12
CDL85-20-2	11		41	39	36	32	30	28	22	15
CDL85-20	15		53	50	47	44	41	40	36	30
CDL85-30-2	18.5		68	65	60	55	52	49	41	32
CDL85-30	22		81	77	72	67	64	62	55	48
CDL85-40-2	30		98	93	87	80	75	72	62	50
CDL85-40	30		110	105	100	92	86	84	76	66
CDL85-50-2	37		126	120	113	104	98	93	81	68
CDL85-50	37		139	131	124	115	110	106	94	83
CDL85-60-2	45		155	148	139	129	122	117	102	86
CDL85-60	45		168	160	150	141	134	130	117	103

安装图

尺寸和重量

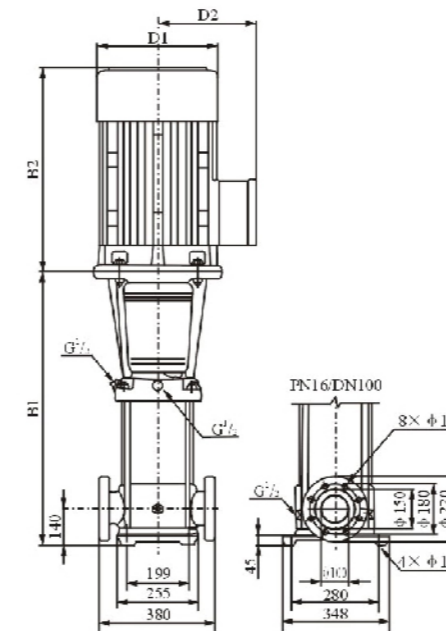

单相机电、隔爆电机外形尺寸有所变动，详情请咨询本公司。

型号	尺寸 (mm)					重量 (kg)
	B1	B2	B1+B2	D1	D2	
CDL85-10-1	571	430	1001	260	208	120
CDL85-10	571	430	1001	260	208	122
CDL85-20-2	773	490	1263	330	255	165
CDL85-20	773	490	1263	330	255	198
CDL85-30-2	865	550	1415	330	255	212
CDL85-30	865	590	1455	360	285	265
CDL85-40-2	957	660	1617	400	310	348
CDL85-40	957	660	1617	400	310	348
CDL85-50-2	1049	660	1709	400	310	375
CDL85-50	1049	660	1709	400	310	375
CDL85-60-2	1141	700	1841	460	340	438
CDL85-60	1141	700	1841	460	340	438

性能曲线

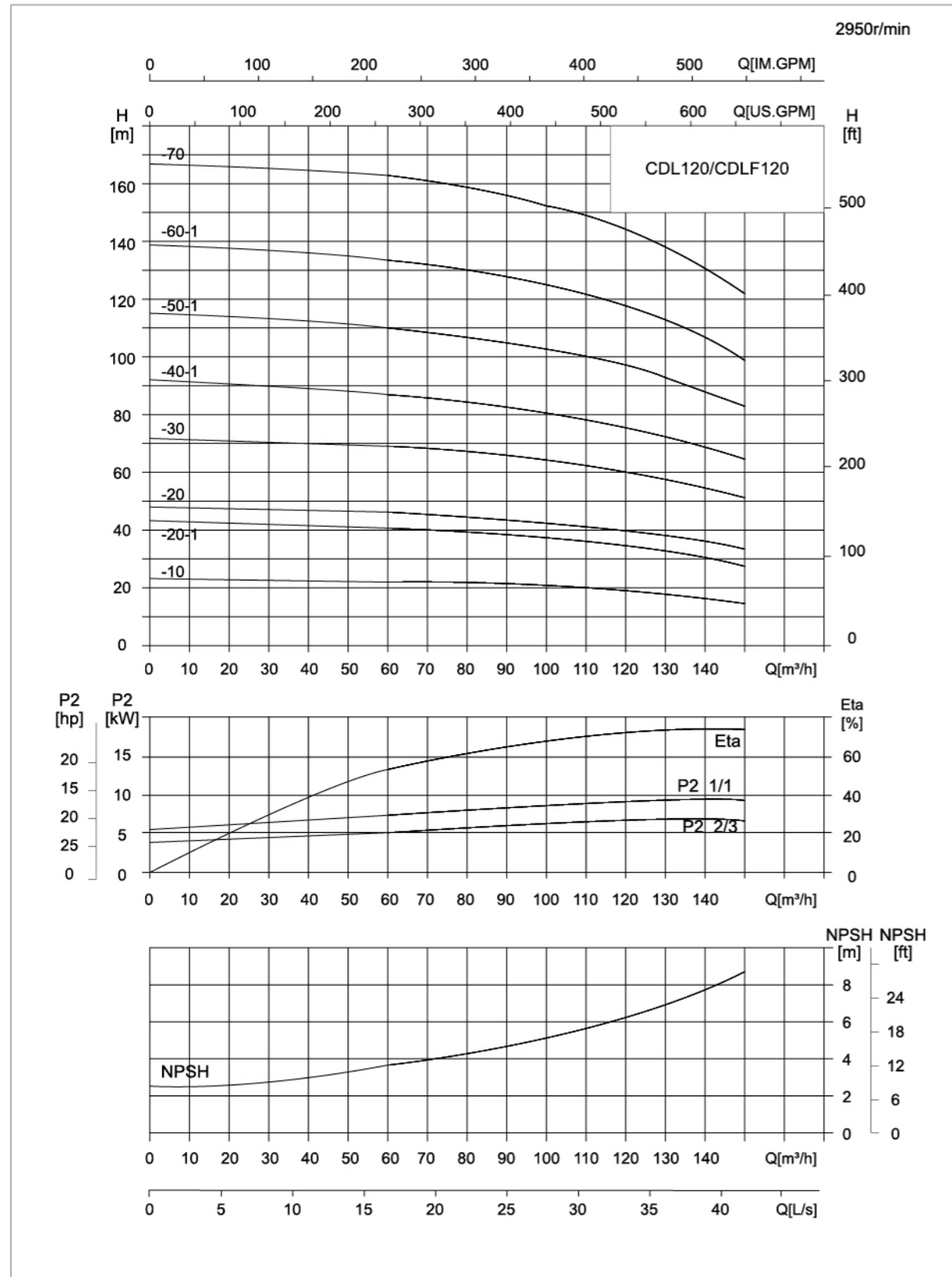

性能表

型号	配用电机 (kW)	Q (m³/h)	60	70	80	90	100	110	120	130	140	150
CDL120-10	11	H(m)	22	21.8	21.6	21	20.5	19.5	18.5	17	16	15
CDL120-20-1	18.5		41	40	39.5	38.5	37	36.5	34.5	32.5	30	27.5
CDL120-20	22		46	45	44.5	43.5	42.4	41	40	38	36	33.5
CDL120-30	30		69.5	68.5	67.5	66	64.4	62.5	61	57.5	54.5	51
CDL120-40-1	37		87	86	84.5	82	80	78	76	72	68	64.5
CDL120-50-1	45		110.5	109	107.5	105	102	100	97	92	86.5	83
CDL120-60-1	55		134	132	130.5	127	124	121	118	111	105	100
CDL120-70	75		162.5	160.5	158.5	155	151	148	145	137	129	123

安装图

尺寸和重量

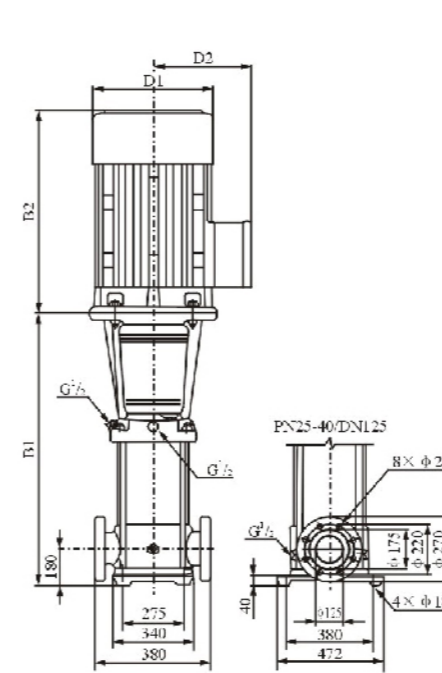

型号	尺寸 (mm)					重量 (kg)
	B1	B2	B1+B2	D1	D2	
CDL120-10	840	490	1330	330	255	230
CDL120-20-1	1000	550	1550	330	255	250
CDL120-20	1000	590	1590	360	285	285
CDL120-30	1160	660	1820	400	310	360
CDL120-40-1	1320	660	1980	400	310	400
CDL120-50-1	1480	700	2180	460	340	470
CDL120-60-1	1670	770	2440	540	370	585
CDL120-70	1830	845	2675	580	410	715

单相机电、隔爆电机外形尺寸有所变动，详情请咨询本公司。

性能曲线

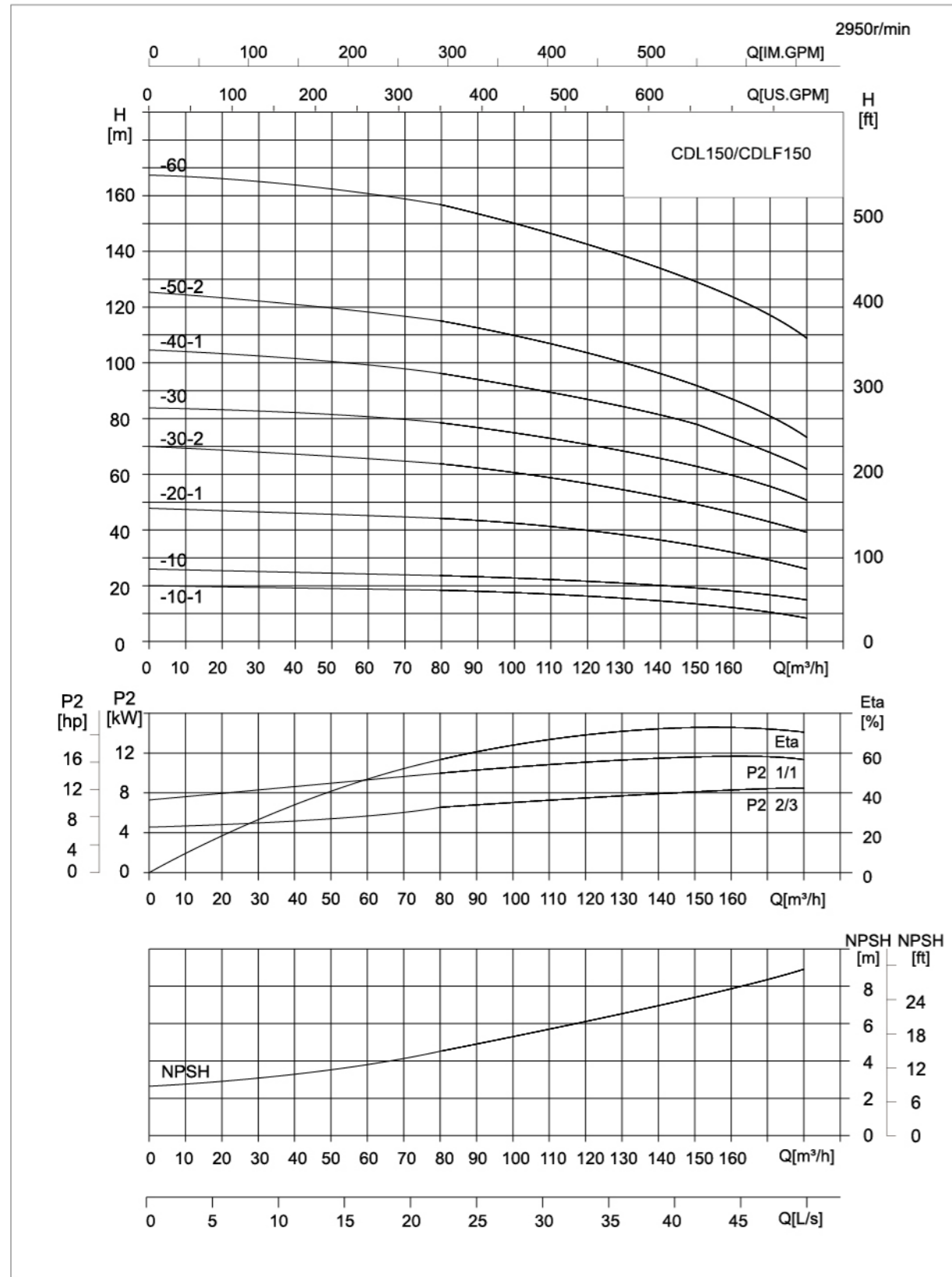

性能表

型号	配用电机 (kW)	Q (m³/h)	80	90	100	110	120	130	140	150	160	170	180
CDL150-10-1	11	H(m)	18.3	17.8	17.3	17	16	15	14	12.5	11	10	8.5
CDL150-10	15		24	23	22.5	22	21.5	20.5	20	18.5	17	16	15
CDL150-20-1	22		44.3	43	42	40	39	38.5	37.5	35	33	30	27
CDL150-30-2	30		63.5	61	59	57.5	56	54.5	53	49	45.5	42	39
CDL150-30	37		78	76.5	75	73	70.5	68	66	63	59	55	50.5
CDL150-40-1	45		96.5	94	91.5	89	86.5	84	81.5	77	72.5	67	62
CDL150-50-2	55		115.5	112	109	106	102.5	100	97	92	86	79	73.5
CDL150-60	75		157	153	149	145	142	139.5	137	130	123.5	116	109

安装图

尺寸和重量

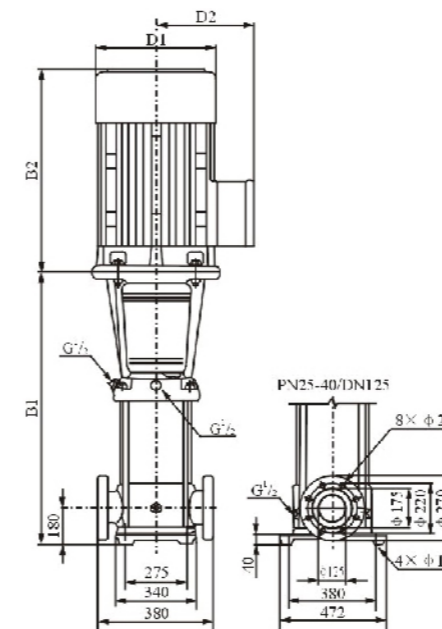

型号	尺寸 (mm)					重量 (kg)
	B1	B2	B1+B2	D1	D2	
CDL150-10-1	840	490	1330	330	255	230
CDL150-10	840	490	1330	330	255	235
CDL150-20-1	1000	590	1590	360	285	295
CDL150-30-2	1160	660	1820	400	310	360
CDL150-30	1160	660	1820	400	310	385
CDL150-40-1	132	700	2020	460	340	460
CDL150-50-2	1510	770	2280	540	370	570
CDL150-60	1670	845	2515	580	410	700

单相机电、隔爆电机外形尺寸有所变动，详情请咨询本公司。